

DACIA SPRING

PREISE UND AUSSTATTUNGEN

gültig ab 16. April 2026
ersetzt die Preisliste vom 16. Dezember 2025



	KW	PS	ESSENTIAL	EXPRESSION	EXTREME
VERSIONEN					
electric 70	52	70	16.900,- €	18.700,- €	
electric 100	75	100			19.700,- €

AUSSTATTUNGS-HIGHLIGHTS

ESSENTIAL

- 14-Zoll-Stahlräder mit Radvollblende in Grau
- Aktiver Notbremsassistent mit Fußgänger-/Fahrraderkennung
- Außenspiegelgehäuse und Türgriffe in Schwarz
- DACIA Schriftzug am Heck in Weiß
- Designelemente und Dekorleisten innen in Hellgrau und Weiß
- Einparkhilfe hinten
- Elektrische Fensterheber vorne
- Erhöhte Bodenfreiheit
- Fahrinfodisplay, 7 Zoll, digital und in Farbe
- Front- und Heckschürze im SUV-Look, schwarz
- ISOFIX-Kindersitzbefestigung auf den hinteren Außenplätzen
- Ladekabel Typ 2/Typ 2 (Mode 3) für den Anschluss an eine Wallbox oder Ladestation
- LED-Tagfahrlicht
- Lenkrad im 3-Speichen-Design, höhenverstellbar
- Lichtautomatik
- Multimediasystem Media Control inklusive USB-C-Anschluss & Bluetooth-Freisprecheinrichtung
- Rücksitzlehne umklappbar
- Stoffpolsterung, grau meliert
- Tempopilot mit Geschwindigkeitsbegrenzer
- USB-C Anschluss vorne
- Vierstufiger Wahlhebel für die Gangwahl inklusive B-Modus ("One Pedal Driving")
- YouClip Befestigungspunkte multifunktional (3x)
- Zentralverriegelung mit Funkfernbedienung und automatischer Türverriegelung

EXPRESSION (ZUSÄTZLICH BZW. ABWEICHEND VON ESSENTIAL)

- 15-Zoll-Stahlräder mit Radvollblende in Schwarz/Stahlgrau
- Designapplikationen in Grau an Front- und Heckschürze
- Designelemente und Dekorleisten innen in Blau und Weiß
- Einstiegsleisten vorne
- Front- und Heckschürze im SUV-Look, schwarz mit grauen Designapplikationen
- Klimaanlage (manuell) mit Pollenfilter
- Polsterung in Lederoptik/Stoff, dunkelgrau/weiß mit Pixeleffekt und geprägtem Dacia Logo
- Striping in Schwarz an den Seitentüren (außen)
- Türgriffe in Wagenfarbe
- Vordersitze mit Kartentaschen an den Rückseiten

EXTREME (ZUSÄTZLICH BZW. ABWEICHEND VON EXPRESSION)

- 15-Zoll-Stahlräder mit Radvollblende in Schwarz mit Dacia Logo in Kupferfarbe
- Außenspiegel elektrisch einstellbar
- Außenspiegelgehäuse in Kupferfarbe
- DACIA Schriftzug am Heck in Kupferfarbe
- Designelemente und Dekorleisten innen in Oliv-Grün und Kupferfarbe
- Elektrische Fensterheber vorne und hinten
- Front- und Heckschürze im SUV-Look, schwarz mit grafischen Stickern
- Gummifußmatten auf Fahrer- und Beifahrerseite
- Multimediasystem Media Display mit 10,1-Zoll-Touchscreen, Connected Services & kabelloser Smartphone-Integration
- Polsterung in Lederoptik/Stoff, Anthrazit/Oliv-Grün mit geprägtem Dacia Logo
- Rückfahrkamera
- Striping in Schwarz an C-Säule
- Zusätzlicher USB-C Anschluss vorne

2



¹ Dacia Treuegarantie der Renault Deutschland AG, nach Ablauf der Herstellergarantie bis maximal 7 Jahre oder 150.000km. Mit Garantieanspruch gemäß Garantiebedingungen bei regelmäßiger Wartung nach Herstellervorgabe bei Ihrem Dacia Vertragspartner. Weitere Informationen unter: <https://www.dacia.de/treuegarantie.html>

² Bei der Leserwahl „AUTO BILD - Die besten Marken in allen Klassen“ hat Dacia mit dem Spring den Gesamtsieg in der Klasse „Kleine SUV“ gewonnen. AUTO BILD Ausgabe 16/2026

Unverbindliche Preisempfehlung der Renault Deutschland AG, inklusive der gesetzlichen MwSt. zzgl. Überführungs-/Transportkosten. Die Angaben über Preise, Lieferung und Leistungen entsprechen den zum Zeitpunkt der Drucklegung vorhandenen Kenntnissen. Änderungen sind vorbehalten. Ihr Dacia Partner informiert Sie gerne.

OPTIONEN

ESSENTIAL

EXPRESSION

EXTREME

OPTIONSPAKETE

Techno-Paket

- Multimediasystem Media Display mit 10,1-Zoll-Touchscreen & Connected Services¹
- Rückfahrkamera
- USB-C-Anschluss zusätzlich

800,- €

●

City-Paket

- Multimediasystem Media Nav Live inkl. Connected Navigation¹
- Einparkhilfe vorne

500,- €

Power-Paket

- CCS-Ladeanschluss für DC-Schnellladung
- V2L (Vehicle-to-Load), Adapter zum Anschluss von externen Elektrogeräten

650,- €

EINZELOPTIONEN

- CCS-Ladeanschluss für DC-Schnellladung (80 % Reichweite in unter einer Stunde)

600,- €

AUSSENLACKIERUNGEN

- Kaolin-Weiß (QPA)

0,- €

0,- €

0,- €

- Sonderlackierungen

Oliv-Grün (DQH), Schiefer-Blau (RRN), Brick Red (NPR), Seafoam (KQZ)

650,- €

650,- €

AUSSTATTUNGSDetails

ESSENTIAL

EXPRESSION

EXTREME

SICHERHEIT

Aktiver Notbremsassistent mit Fußgänger-/ Fahrraderkennung²

●

●

●

Antiblockiersystem (ABS) mit elektronischer Bremskraftverteilung (EBV)

●

●

●

Automatische Aktivierung der Warnblinkanlage bei Notbremsung

●

●

●

Dreipunkt-Sicherheitsgurte auf allen Plätzen

●

●

●

eCall-Notrufsystem²

●

●

●

Elektronisches Stabilitätsprogramm (ESP) mit Berganfahrhilfe²

●

●

●

Ereignisbezogener Datenspeicher²

●

●

●

Front- und Seitenairbags für Fahrer- und Beifahrer (Beifahrerairbag abschaltbar)

●

●

●

Gurtstraffer und Gurtkraftbegrenzer auf allen Plätzen

●

●

●

ISOFIX-Kindersitzbefestigung auf den beiden hinteren Plätzen

●

●

●

Kopfstützen vorne fix, auf den beiden hinteren Plätzen höhenverstellbar

●

●

●

Mobilitäts-Set (12V-Kompressor und Reifendichtmittel)

●

●

●

Müdigkeitswarner²

●

●

●

My Safety, Konfiguration der Fahrassistenzsysteme²

●

●

●

Reifendruckkontrollsystem, indirekt

●

●

●

Spurhalteassistent inkl. Spurhaltewarner²

●

●

●

Verkehrszeichenerkennung mit Geschwindigkeitswarner²

●

●

●

Vorrichtung für Alkohol-Wegfahrsperr

●

●

●

Windowbags für vorne und hinten

●

●

●

● = serienmäßig

¹ Weitere Details unter MULTIMEDIA & KONNEKTIVITÄT

² Weitere Details unter TECHNIK & FAHRASSISTENZSYSTEME

Unverbindliche Preisempfehlung der Renault Deutschland AG, inklusive der gesetzlichen MwSt. zzgl. Überführungs-/Transportkosten. Die Angaben über Preise, Lieferung und Leistungen entsprechen den zum Zeitpunkt der Drucklegung vorhandenen Kenntnissen. Änderungen sind vorbehalten. Ihr Dacia Partner informiert Sie gerne.

AUSSTATTUNGSDetails

ESSENTIAL EXPRESSION EXTREME

DESIGN

Bereifung 165/70 R14	●		
– 14-Zoll-Stahlräder mit Radvollblende CIANS, grau	●		
Bereifung 165/65 R15		●	●
– 15-Zoll-Stahlräder mit Radvollblende RESIA, schwarz/stahlgrau		●	
– 15-Zoll-Stahlräder mit Radvollblende DANUBE, schwarz mit Dacia Logo in Kupferfarbe			●



14-Zoll-Stahlräder
mit Radvollblende CIANS



15-Zoll-Stahlräder
mit Radvollblende RESIA



15-Zoll-Stahlräder
mit Radvollblende DANUBE

ESSENTIAL EXPRESSION EXTREME

DESIGNELEMENTE AUSSEN

Außenspiegelgehäuse in Schwarz	●	●	
Außenspiegelgehäuse in Kupferfarbe			●
Erhöhte Bodenfreiheit	●	●	●
Front- und Heckschürze im SUV-Look, schwarz	●		
Front- und Heckschürze im SUV-Look, schwarz mit grauen Designapplikationen		●	
Front- und Heckschürze im SUV-Look, schwarz mit grafischen Stickern			●
DACIA Schriftzug am Heck in Weiß	●	●	
DACIA Schriftzug am Heck in Kupferfarbe / Striping in Schwarz an C-Säule			●
Striping in Schwarz an den Seitentüren		●	●
Türgriffe in Schwarz	●		
Türgriffe in Wagenfarbe		●	●

DESIGNELEMENTE INNEN

Designelemente und Dekorleisten in Hellgrau und Weiß	●		
Designelemente und Dekorleisten in Blau und Weiß		●	
Designelemente und Dekorleisten in Oliv-Grün, Weiß und Kupferfarbe			●
Einstiegsleisten vorne		●	●
Lenkrad im 3-Speichen-Design	●	●	●
Vierstufiger Wahlhebel für die Gangwahl inkl. B-Modus ("One Pedal Driving") in Schwarz/Weiß	●	●	●

POLSTERSTOFFE

Stoffpolsterung, grau meliert	●		
Polsterung in Lederoptik/Stoff, dunkelgrau/weiß mit Pixeleffekt und geprägtem Dacia Logo		●	
Polsterung in Lederoptik/Stoff, Anthrazit/Oliv-Grün mit geprägtem Dacia Logo			●

● = serienmäßig

Unverbindliche Preisempfehlung der Renault Deutschland AG, inklusive der gesetzlichen MwSt. zzgl. Überführungs-/Transportkosten. Die Angaben über Preise, Lieferung und Leistungen entsprechen den zum Zeitpunkt der Drucklegung vorhandenen Kenntnissen. Änderungen sind vorbehalten. Ihr Dacia Partner informiert Sie gerne.

KOMFORT & TECHNIK			
12V-Anschluss vorne	●	●	●
Außenspiegel elektrisch einstellbar			●
CCS-Ladeanschluss für DC-Schnellladung (80 % Reichweite in unter einer Stunde)		○	○
Eco-Mode zur Reichweitenoptimierung	●	●	●
Einparkhilfe hinten	●	●	●
Einparkhilfe vorne			○
Elektrische Fensterheber vorne	●	●	
Elektrische Fensterheber vorne und hinten			●
Fahrinfodisplay, 7 Zoll, digital und in Farbe	●	●	●
Gummifußmatten auf Fahrer- und Beifahrerseite			●
Halogen-Abblend- und -Fernlicht	●	●	●
Innenleuchte vorne	●	●	●
Klimaanlage (manuell) mit Pollenfilter		●	●
Ladekabel Typ2/Typ2 (Mode 3) mit 5 m Länge zum Anschluss an eine Wallbox oder Ladestation mit Typ-2-Steckvorrichtung	●	●	●
LED-Tagfahrlicht	●	●	●
Lenkrad im 3-Speichen-Design, höhenverstellbar	●	●	●
Lichtautomatik	●	●	●
Rückfahrkamera		○	●
Rücksitzlehne umklappbar	●	●	●
Tempopilot mit Geschwindigkeitsbegrenzer ¹	●	●	●
V2L (Vehicle-to-Load), Adapter zum Anschluss von externen Elektrogeräten			○
Vordersitze mit Kartentaschen an den Rückseiten		●	●
YouClip Fixierungspunkte multifunktional (1 x am Armaturenbrett, 2 x an der Mittelkonsole)	●	●	●
Zentralverriegelung mit Funkfernbedienung und automatischer Türverriegelung (inkl. 2. Schlüssel)	●	●	●

● = serienmäßig, ○ = optional verfügbar

¹ Weitere Details unter TECHNIK & FAHRASSISTENZSYSTEME

Unverbindliche Preisempfehlung der Renault Deutschland AG, inklusive der gesetzlichen MwSt. zzgl. Überführungs-/Transportkosten. Die Angaben über Preise, Lieferung und Leistungen entsprechen den zum Zeitpunkt der Drucklegung vorhandenen Kenntnissen. Änderungen sind vorbehalten. Ihr Dacia Partner informiert Sie gerne.

MULTIMEDIA & KONNEKTIVITÄT¹

Multimediasystem Media Control

- Radio DAB+, FM und AM
- Weitere Audioquelle über USB-C-Anschluss oder Bluetooth
- Bluetooth-Freisprecheinrichtung
- Bedienung über Lenkradtasten oder Smartphone-App Dacia Media Control
- Smartphone-Halterung
- 2 Lautsprecher

● ●

Multimediasystem Media Display (zusätzlich bzw. abweichend von Media Control)

- 10,1-Zoll-Touchscreen
- Kabellose Smartphone-Integration via Apple Carplay™ oder Android Auto™
- Bedienung über Lenkradtasten oder Touchscreen
- Connected Services¹
- Drahtlose "Over-the-Air" Software-Updates für Fahrzeug und Betriebssystem¹

○ ●

Multimediasystem Media Nav Live (zusätzlich bzw. abweichend von Media Display)

- Connected Navigation¹
- Bedienung ausgewählter Smartphone-Apps via Tethering
- Zusätzlicher USB-C-Anschluss vorne

○

My Dacia App

Steuerung folgender Funktionen kostenlos¹ & bequem über Ihr Smartphone:

- Ladestatus & Restreichweite
- Fernprogrammierung der Ladesteuerung
- Start der Vorklimatisierung
- Standorte und Verfügbarkeiten der Ladesäulen
- Routenplanung
- Fahrzeugstandortübermittlung

○ ●

1 x USB-C Anschluss vorne

● ●

2 x USB-C Anschluss vorne

○ ●

Nicht alle Mobiltelefone sind kompatibel. Bitte fragen Sie Ihren Dacia Partner nach den Details.

● = serienmäßig, ○ = optional verfügbar

¹ Weitere Details unter CONNECTED SERVICES & MY DACIA

Unverbindliche Preisempfehlung der Renault Deutschland AG, inklusive der gesetzlichen MwSt. zzgl. Überführungs-/Transportkosten. Die Angaben über Preise, Lieferung und Leistungen entsprechen den zum Zeitpunkt der Drucklegung vorhandenen Kenntnissen. Änderungen sind vorbehalten. Ihr Dacia Partner informiert Sie gerne.

CONNECTED SERVICES & MY DACIA

		KOSTENFREIE LAUFZEIT	MEDIA CONTROL	MEDIA DISPLAY	MEDIA NAV LIVE
CONNECTED SERVICES					
eCall	eCall-Notrufsystem	dauerhaft kostenfrei	✓	✓	✓
ISA (Intelligent Speed Assist)	Intelligenter Geschwindigkeitsassistent (Verkehrszeichenerkennung mit Geschwindigkeitswarner)	14 Jahre	✓	✓	✓
System Update	Updates der Betriebssoftware (Firmware) des Infotainmentsystems. Updates werden „over the air“ also via Datenverbindung des Fahrzeugs heruntergeladen.	5 Jahre	✗	✓	✓
Remote Services	Services, die zur Fernsteuerung von Fahrzeugfunktionen dienen und/oder das Anzeigen von Statusmeldungen des Fahrzeugs erlauben (über die My Dacia App): • Find My Car - Navigation zum Fahrzeug • Remote Car Dashboard (Kilometerstand & Reichweite)	8 Jahre	✗	✓	✓
My Dacia					
Navigation	Connected Navigation mit Map Streaming innerhalb Europas inkl. Live Traffic Info und Smart POIs (inkl. Ladestationen).	8 Jahre (unbegrenzte Nutzung)	✗	✗	✓
Infotainment	App Store: Spotify, Amazon Music, Deezer, Radio	8 Jahre kostenlos Apps downloaden. Für die Nutzung der Apps wird ein Datentarif benötigt. (Smartphone Tethering)	✗	✗	✓

Nach Ablauf der kostenlosen Laufzeit ist eine kostenpflichtige Verlängerung möglich.

MY DACIA

Ihr persönlicher Kundenbereich im Internet bietet Ihnen viele Vorteile.

- Mit der Bestellverfolgung den Status Ihrer Fahrzeug-Bestellung von Kauf bis Lieferung selbst verfolgen¹
 - Hinterlegen Sie Ihr Dacia Fahrzeug in Ihrer virtuellen Garage und erhalten Sie Zugriff auf Informationen rund um Ihr Fahrzeug (Fahrzeugausstattung, Bedienungsanleitung uvm.)
 - Fragen Sie mit wenigen Klicks einen Termin bei Ihrem favorisierten Händler an.
 - Profitieren Sie von exklusiven Vorteilen & personalisierten Angeboten
 - Haben Sie stets einen Überblick über Ihre Service-Verträge, Connected Services² und Garantien
 - Connected Services - steuern Sie per App wichtige Funktionen Ihres Fahrzeugs aus der Ferne (unter anderem Vortemperierung und Lademanagement)²
 - Wartungsprogramm für Ihr Dacia Fahrzeug inkl. Erinnerung
 - Kontaktieren Sie die Dacia Assistance direkt aus der My Dacia Anwendung
 - Gewinnen Sie tolle Preise bei unserem monatlichen Gewinnspiel
- Melden Sie sich am besten gleich an unter: <https://my.dacia.de/> oder scannen Sie den QR-Code.

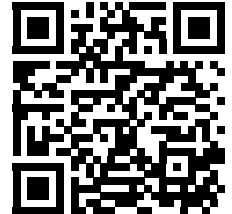

¹ Die Bestellverfolgung ist nur für Privatkunden möglich. Die angegebenen Informationen und Liefertermine sind nicht vertragsbindend und werden laufend aktualisiert.

² Die verfügbaren Connected Services sind abhängig von der jeweiligen Fahrzeugausstattung. Bis zu 8 Jahre kostenlos ab erster Aktivierung. Danach ist eine kostenpflichtige Verlängerung über My Dacia oder Ihren Dacia Partner möglich.

ZUBEHÖR¹

ZUBEHÖR INNEN

Einstiegsleisten Spring	46,- €
Ladekantenschutz	37,- €
Textil-Fußmatten, Komfort	54,- €
Textil-Fußmatten, Premium	86,- €
Gummimatten	74,- €
Gummimatten für die Rücksitze	43,- €
Kofferraumwanne	54,- €
Textil-Kofferraummatte	46,- €
Kofferraumschutz EasyFlex	153,- €
Doppelter Ladeboden	53,- €
Vorderer Kofferraum "Frunk"	175,- €
Mittelarmlehne	102,- €
Organizer für die Mittelkonsole	54,- €
Becherhalter 3D	20,- €
Raucherkit	25,- €
Kühlbox (27 Liter)	110,- €
YouClip – 3 in 1 (Getränkehalter, Haken, Lampe)	52,- €
YouClip – Smartphone Ladegerät	56,- €
YouClip – faltbare Einkaufstasche	23,- €

ZUBEHÖR AUSSEN

Schmutzfänger (vorne und hinten) – Set von 2 Stück	41,- €
Winterkompleträder 14" Stahl (im Satz) ²	ab 884,- €
Winterkompleträder 15" Stahl (im Satz) ²	ab 887,- €
Dekorative Dachreling	ab 263,- €
Dacia Karoserieschutzhülle Gr. XS	202,- €
Seitenschutz - Anti-Kollision für Spiegel und vordere / hintere Türen	66,- €

LADEN

Ladekabel Schuko/Typ2 (Mode2) mit 6,5 m Ladekabel an 2,3-kW-Haushaltssteckdose T2-E/F (10 A einphasig)	282,- €
Ladekabel für Wanddose (Wallbox oder Ladestation) Typ 2-Typ 2, 6,5 m 22 kW (32 A dreiphasig) – für beschleunigte Ladung	290,- €
Ladekabel an Wanddose (Wallbox oder Ladestation) Typ 2-Typ 2, 6,5 m 11 kW (20 A dreiphasig)	186,- €

¹ Preis ohne Montage

² Verwendbarkeit je nach Motorisierung und Ausstattung



DACIA NEUWAGENGARANTIE¹

Neuwagengarantie	3 Jahre oder 100.000 km, je nachdem welcher Fall zuerst eintritt.
Lackgarantie	2 Jahre
Anti-Korrosions-Garantie	6 Jahre
Garantie Antriebsbatterie	2 Jahre ohne Kilometerbegrenzung bzw. 8 Jahre begrenzt auf 120.000 km und mindestens 75 % Batteriekapazität

DACIA TREUEGARANTIE²

bis zu 7 Jahre oder 150.000 km, je nachdem welcher Fall zuerst eintritt

DACIA SERVICEVERTRÄGE

Folgende Produkte stehen zur Auswahl:

- **Dacia Sorgenfrei-Paket** ab 405,- € (24 Monate / 10.000 km)
Deckt alle von Dacia vorgeschriebenen Wartungsarbeiten für die vereinbarte Vertragslaufzeit ab und beinhaltet die Dacia Treuegarantie (<https://www.dacia.de/treuegarantie.html>).
- **Dacia Full Service** ab 485,- € (24 Monate / 10.000 km)
Beinhaltet das Sorgenfrei-Paket + deckt Verschleißarbeiten sowie die Hauptuntersuchung (HU) bei Fälligkeit ab. HU nach § 29 StVZO.
Die HU wird nur durch zugelassene Prüfer und zu den von der zuständigen Prüforganisation festgelegten Preisen durchgeführt.

Laufzeiten und Laufleistungen sind ab Erstzulassung gerechnet. Zu den Preisen, Leistungen und allgemeinen Vertragsbedingungen dieser Serviceangebote, mit denen Sie sich ganz individuell absichern können, wird Sie Ihr Dacia Partner gerne beraten.

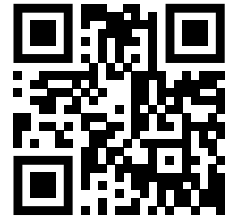

¹ Garantiegeberin ist die Renault Deutschland AG, Peter-Huppertz-Str. 5, 51063 Köln. Die Inanspruchnahme der gesetzlichen Gewährleistungsansprüche ist unentgeltlich. Diese Ansprüche bestehen unabhängig von der Garantie und werden durch diese nicht eingeschränkt.

² Ein Angebot von Mobilize Financial Services, Geschäftsbereich der RCI Banque S.A. Niederlassung Deutschland. Fragen Sie Ihren Dacia Partner nach Details

Unverbindliche Preisempfehlung der Renault Deutschland AG, inklusive der gesetzlichen MwSt. zzgl. Überführungs-/Transportkosten. Die Angaben über Preise, Lieferung und Leistungen entsprechen den zum Zeitpunkt der Drucklegung vorhandenen Kenntnissen. Änderungen sind vorbehalten. Ihr Dacia Partner informiert Sie gerne.

LEASING, FINANZIERUNG & VERSICHERUNGEN

LEASING¹

Sie möchten immer das aktuellste Modell von Dacia zu einer attraktiven Monatsrate fahren? Dann ist Leasing von Mobilize Financial Services genau das Richtige für Sie. Nicht nur für Geschäftsleute interessant: Beim Leasing zahlen Sie nur für die Nutzung Ihres Dacia. Am Ende der Vertragslaufzeit geben Sie das Fahrzeug an Ihren Dacia Partner zurück. Und wenn Sie möchten, steigen Sie gleich in einen neu geleasten Dacia ein.

Ihre Vorteile:

- Immer das aktuellste Modell
- Laufzeit bis zu 60 Monate, auch ohne Anzahlung (sog. Leasing-Sonderzahlung)
- Einfache Fahrzeugrückgabe an den Händler

3-WEGE-FINANZIERUNG¹

Die Finanzierungsart, die die Vorteile von Finanzierung und Leasing vereint. Entscheiden Sie sich zum Beispiel für die günstige 3-Wege-Finanzierung von Mobilize Financial Services: Sie zahlen niedrigere Monatsraten als bei einer klassischen Finanzierung und haben am Vertragsende die freie Wahl: 1) die Schlussrate zahlen und das Auto gehört Ihnen, 2) die Schlussrate weiterfinanzieren oder 3) das Auto bei Ihrem Dacia Partner zurückgeben und sich im Anschluss direkt ein neues Fahrzeug aussuchen.

- Vorteile von Finanzierung und Leasing werden kombiniert
- Konstante monatliche Raten und Schlussrate mit drei Entscheidungsmöglichkeiten
- Vertragslaufzeiten von bis zu 60 Monaten, auch ohne Anzahlung möglich

KLASSISCHE FINANZIERUNG¹

Wenn Sie ihren Dacia möglichst lange nutzen wollen, dann ist der Finanzierungsklassiker von Mobilize Financial Services die ideale Lösung. Finanzieren Sie ihren Dacia bequem und sicher bis zu 96 Monate. Je länger die Laufzeit, desto geringer die Monatsraten.

Ihre Vorteile:

- Laufzeiten von bis zu 96 Monaten, auch ohne Anzahlung möglich
- Konstante Monatsraten über die gesamte Laufzeit
- Am Ende der Vertragslaufzeit gehört das Auto Ihnen

CLEVERE ERGÄNZUNGEN

Autoversicherung²

Profitieren Sie von einem umfassenden Haftpflicht- und Kaskoschutz, weit über die Mindestanforderungen hinaus. Im Schadenfall sorgen wir für eine schnelle und unkomplizierte Schadenabwicklung sowie die Reparatur in einer Dacia Fachwerkstatt.

GAP-Versicherung³

Erfahren Sie mehr über unsere GAP-Versicherung, die Ihr finanzielles Risiko bei Fahrzeugdiebstahl oder Totalschaden deckt. Profitieren Sie außerdem von einem Treuebonus in Höhe von 1.000 Euro, wenn Sie Ihr neues Fahrzeug wieder über Mobilize Financial Services finanzieren oder leasen.

SECURPLUS⁴

Die innovative Mini-Kasko SECURPLUS zahlt im Schadenfall die Selbstbeteiligung Ihrer Vollkaskoversicherung oder kann die Vollkasko bei kleinen Schäden sogar ganz ersetzen und so Ihren Schadenfreiheitsrabatt schützen.

¹ Ein Angebot von Mobilize Financial Services, Geschäftsbereich der RCI Banque S.A. Niederlassung Deutschland. Fragen Sie Ihren Dacia Partner nach Details.

² Die Autoversicherung ist ein Produkt von Mobilize Financial Services, Geschäftsbereich der RCI Versicherungs-Service GmbH, Jagenbergstr. 1, 41468 Neuss. Versicherer ist die Verti Versicherung AG, Rheinstraße 7A, 14513 Teltow, oder die Garanta Versicherungs-AG (Kompakt-Tarif) bzw. die Nürnberger Allgemeine Versicherung AG (Komfort-Tarif) Ostendstraße 100, 90334 Nürnberg.

³ Die GAP-Versicherung ist ein Produkt von Mobilize Financial Services, Geschäftsbereich der RCI Versicherungs-Service GmbH Jagenbergstraße 1, 41468 Neuss. Versicherer: RCI Insurance Limited, Level 3, Mercury Tower, The Exchange Financial & Business Centre, Triq Elia Zammit, St Julian's STJ 3155, Malta.

⁴ SECURPLUS ist ein Produkt von Mobilize Financial Services, Geschäftsbereich der RCI Versicherungs-Service GmbH, Jagenbergstr. 1, 41468 Neuss. Versicherer ist die MMA IARD Assurance Mutuelles und MMA IARD S.A., 14 Boulevard Marie et Alexandre Oyon, 72030 Le Mans cedex 9, Frankreich.

TECHNISCHE DATEN

electric 70

electric 100

MOTOR			
Antriebsart		Frontantrieb	
Motortyp		Synchron-Elektromotor	
Getriebeart		Automatisches Untersetzungsgetriebe	
Anzahl der Gänge		1	
30-Minuten-Leistung	kW (PS)	18,6 (25)	
Max. Leistung bei U/min	kW (PS)	52 (70) 2.520–8.200	75 (100) 4.060–6.000
Max. Drehmoment bei U/min	Nm	137 12.500	
Höchstgeschwindigkeit	km/h	125	
BESCHLEUNIGUNG (s)			
0–50 km/h	s	4,0	
0–100 km/h	s	12,3	9,6
BATTERIE-LADESYSTEM			
Batterie-Nennwert	kWh	24,3	
Batterietyp		Lithium-Eisenphosphat	
Anzahl der Zellen		108	
Nennspannung AC	V	345	
Gewicht der Batterie	kg	204	
REICHWEITE ¹			
Reichweite kombiniert	km	221	225
Reichweite Innenstadt	km	325	341
VERBRAUCH			
Stromverbrauch (kWh/100 km)	Kurzstrecke (niedrig)	7,9	7,4
	Stadttrand (mittel)	8,9	8,4
	Landstraße (hoch)	11,1	10,8
	Autobahn (Höchstwert)	17,2	17,0
Stromverbrauch (kWh/100 km)	kombiniert	12,7	12,4
CO ₂ -Emissionen ²	g/km	0	0
CO ₂ -Klasse		A	A
KFZ-Steuer ³	EUR / Jahr	0,00	0,00
LADEDAUER DER BATTERIE (IN STUNDEN)			
Schuko-Ladung – 2,3 kW (einphasig, 10 A) (20–100 %) – 2,3 kW (einphasig, 10 A) (0–100 %)	h:min	10:11 12:51	
	Ladung an Wechselstrom-Station/Wallbox – 3,7 kW (einphasig, 16 A) (20–100 %) – 3,7 kW (einphasig, 16 A) (0–100 %)	h:min	06:35 08:17
DC-Schnellladung über CCS-Ladeanschluss – 40 kW (0–80 %)	h:min	00:46	
GEWICHTE IN KILOGRAMM			
Leergewicht ⁴	kg	1.070	
Zulässiges Gesamtgewicht	kg	1.344	

¹ Faktoren wie Fahrweise, Geschwindigkeit, Topografie, Zuladung, Außentemperatur und Nutzungsgrad elektrischer Verbraucher haben Einfluss auf die tatsächliche Reichweite. Die meisten Faktoren können vom Fahrer beeinflusst werden und sollten zugunsten maximaler Reichweite stets berücksichtigt werden

² Es werden nur die CO₂-Emissionen angegeben, die durch den Betrieb des PKW entstehen. CO₂-Emissionen, die durch die Produktion und Bereitstellung des Pkw sowie des Kraftstoffes bzw. der Energieträger entstehen oder vermieden werden, werden bei der Ermittlung der CO₂-Emissionen gemäß WLTP nicht berücksichtigt.

³ Die Steuerbefreiung wird bei erstmaliger Zulassung des Elektrofahrzeugs in der Zeit vom 18.05.2011 bis 31.12.2025 für zehn Jahre ab dem Tag der erstmaligen Zulassung gewährt, längstens jedoch bis zum 31.12.2030.

⁴ Leergewicht mit Fahrer 68 kg und Gepäck 7 kg, ermittelt nach der RL 92/21/EWG in der gegenwärtig geltenden Fassung, Sonderausstattungen und Zubehör erhöhen i. d. R. diesen Wert

ABMESSUNGEN

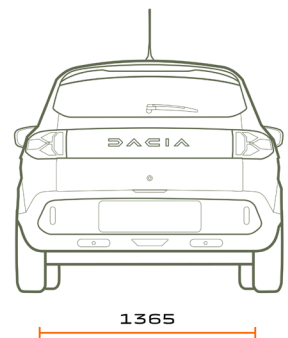
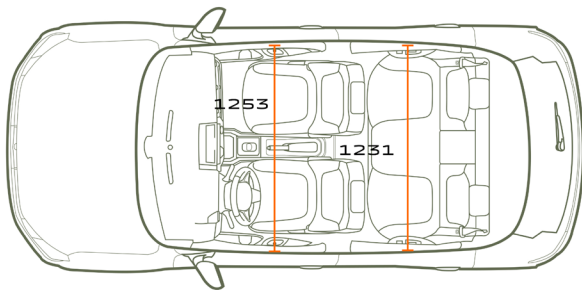
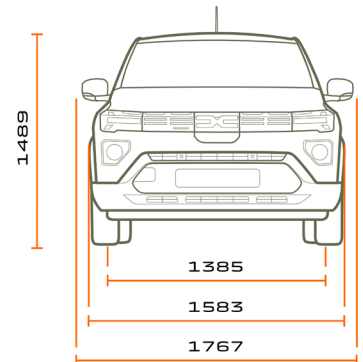
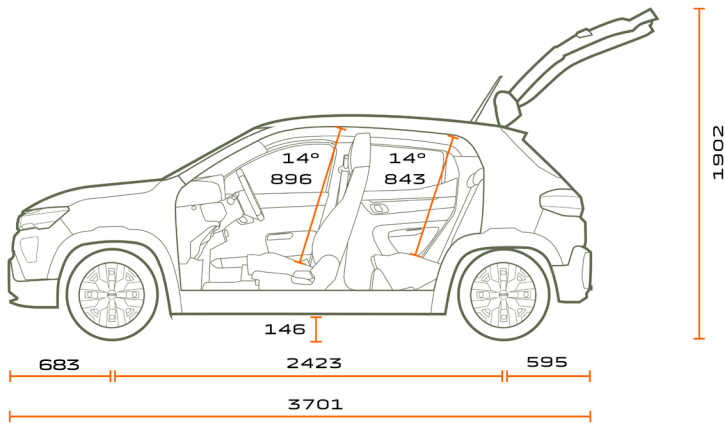

WEITERE ABMESSUNGEN (MM)

Scheibenbremsen innenbelüftet vorne (in mm)	238
Trommelbremsen hinten (in mm)	170
Sitzplätze	4
Kniefreiheit hinten (in mm)	100
Kofferraumvolumen, Rücksitzlehne aufrecht (in Liter) / nach VDA-Norm (in Liter)	308 / 288
Kofferraumvolumen Rücksitzlehne umgeklappt bei dachhoher Beladung (in Liter)	1.004
Höhe der Ladekante (in mm)	722
Durchladehöhe hinten (in mm)	631
Ladelänge ohne umgeklappte Rücksitzbank (in mm)	700
Ladelänge mit umgeklappter Rücksitzbank (in mm)	1.170
Wendekreis innen (in m)	9,63

TECHNIK & FAHRASSISTENZSYSTEME

AKTIVER NOTBREMSASSISTENT MIT FUSSGÄNGER-/ FAHRRADERKENNUNG	Der Notfall-Bremsassistent nutzt die Frontkamera, um zu erkennen, wenn das vorausfahrende Fahrzeug unerwartet abbremsst oder Straßenquerende und Radfahrende unangekündigt die Fahrspur betreten. Sollte das Risiko einer Kollision bestehen, aktiviert das System eine Warnung durch ein optisches Signal in der Instrumententafel sowie durch ein akustisches Signal, um die fahrende Person zu alarmieren. Ist eine Kollision nicht anders abwendbar, initiiert das System automatisch eine Notbremsung.
BERGANFAHRHILFE	Bei Steigungen über 3% aktiviert sich die Berganfahrhilfe automatisch und hält den Bremsdruck für zwei Sekunden aufrecht, um ein sicheres Anfahren ohne Zurückrollen zu gewährleisten.
ECALL-NOTRUFSYSTEM	Das automatische Notrufsystem eCall kann in Notfallsituationen lebensrettend sein. Im Falle eines Unfalls sendet es automatisch einen Notruf an die Rettungsdienste und übermittelt entscheidende Daten, wie Unfallort, Anzahl der Mitfahrenden und Art des Treibstoffs. Das Notrufsystem lässt sich auch manuell auslösen, falls ein dringendes medizinisches Anliegen vorliegt.
EREIGNISBEZOGENER DATENSPEICHER	Der ereignisbezogene Datenspeicher arbeitet ähnlich wie die Blackbox eines Flugzeugs. Er erfasst wichtige Fahrzeugdaten bei einem Unfall. Diese Daten, die Aufschluss über die letzten Sekunden vor einem Crash geben, können entscheidend sein, um den Hergang zu rekonstruieren. Die Aufzeichnung beschränkt sich auf die fünf Sekunden vor dem Ereignis und die unmittelbaren 300 Millisekunden danach, um den Datenschutz zu gewährleisten und gleichzeitig wertvolle Einblicke für die Unfallanalyse zu bieten.
GESCHWINDIGKEITSBEGRENZER	Der Geschwindigkeitsbegrenzer erlaubt es, eine Höchstgeschwindigkeit einzustellen, um das Einhalten von Geschwindigkeitslimits zu erleichtern. Unterhalb dieses Limits kann beliebig beschleunigt und verzögert werden. Nähert sich das Fahrzeug dem vorab eingestellten Höchsttempo, spürt die fahrende Person einen Widerstand im Gaspedal. Um den Begrenzer zu deaktivieren, genügt es, das Pedal über diesen Widerstand hinaus durchzudrücken.
MÜDIGKEITSWARNER	Der Müdigkeitswarner ist ab einer Geschwindigkeit von 60 km/h einsatzbereit und achtet auf die Wachheit der fahrenden Person. Er analysiert das Lenkverhalten, die Benutzung der Blinker und die Zeitdauer ohne Pausen. Sollten Anzeichen von Ermüdung auftreten, macht das System durch visuelle und akustische Warnsignale darauf aufmerksam und empfiehlt so eine Pause einzulegen.
MY SAFETY	Bei jedem Start des Fahrzeugs sind alle Fahrassistenzsysteme aktiviert (Konfiguration "ALL ON"). Nach individueller Konfiguration lässt sich mit der My Safety Taste ein Teil der Fahrassistenzsysteme ganz einfach abschalten. Einige Fahrassistenzsysteme sind nicht deaktivierbar, wie z. B. der aktive Notbremsassistent.
SPURHALTEASSISTENT	Der Spurhalteassistent unterstützt aktiv, indem er bei Anzeichen nachlassender Aufmerksamkeit der fahrenden Person korrigierend in die Lenkung eingreift. Dies hilft, das Fahrzeug sicher innerhalb der eigenen Fahrspur zu halten.
SPURHALTEWARNER	Der Spurhaltewarner informiert die fahrende Person im Falle einer unfreiwilligen Berührung oder Überquerung der durchgezogenen oder gestrichelten Linie ohne vorherige Betätigung des Blinkers.
TEMPOPILOT	Über die Bedienelemente am Lenkrad kann eine konstante Reisegeschwindigkeit festgelegt werden, die dann automatisch eingehalten wird. Einmal aktiviert, hält das System die gewählte Geschwindigkeit aufrecht, ohne dass das Gaspedal betätigt werden muss. Dies sorgt für eine entspanntere und effizientere Fahrt, insbesondere auf längeren Strecken. Der Tempopilot wird automatisch deaktiviert, sobald die fahrende Person beschleunigt oder auf die Bremse tritt.
VERKEHRSZEICHENERKENNUNG MIT GESCHWINDIGKEITSWARNER	Mithilfe der Frontkamera wird die jeweils aktuell erlaubte Höchstgeschwindigkeit im Bordcomputer angezeigt. Wird diese überschritten, erfolgt ein Signal. Das System kann jederzeit übersteuert oder deaktiviert werden.

DEN DACIA SPRING ENTDECKEN



Gehen Sie zu
Facebook Dacia



Gehen Sie zu
Instagram Dacia



Gehen Sie zu
YouTube Dacia



Gehen Sie zu
Komoot Dacia