

RENAULT MASTER E-TECH ELEKTRISCH

KASTENWAGEN EINZELKABINE
Preise und Ausstattungen

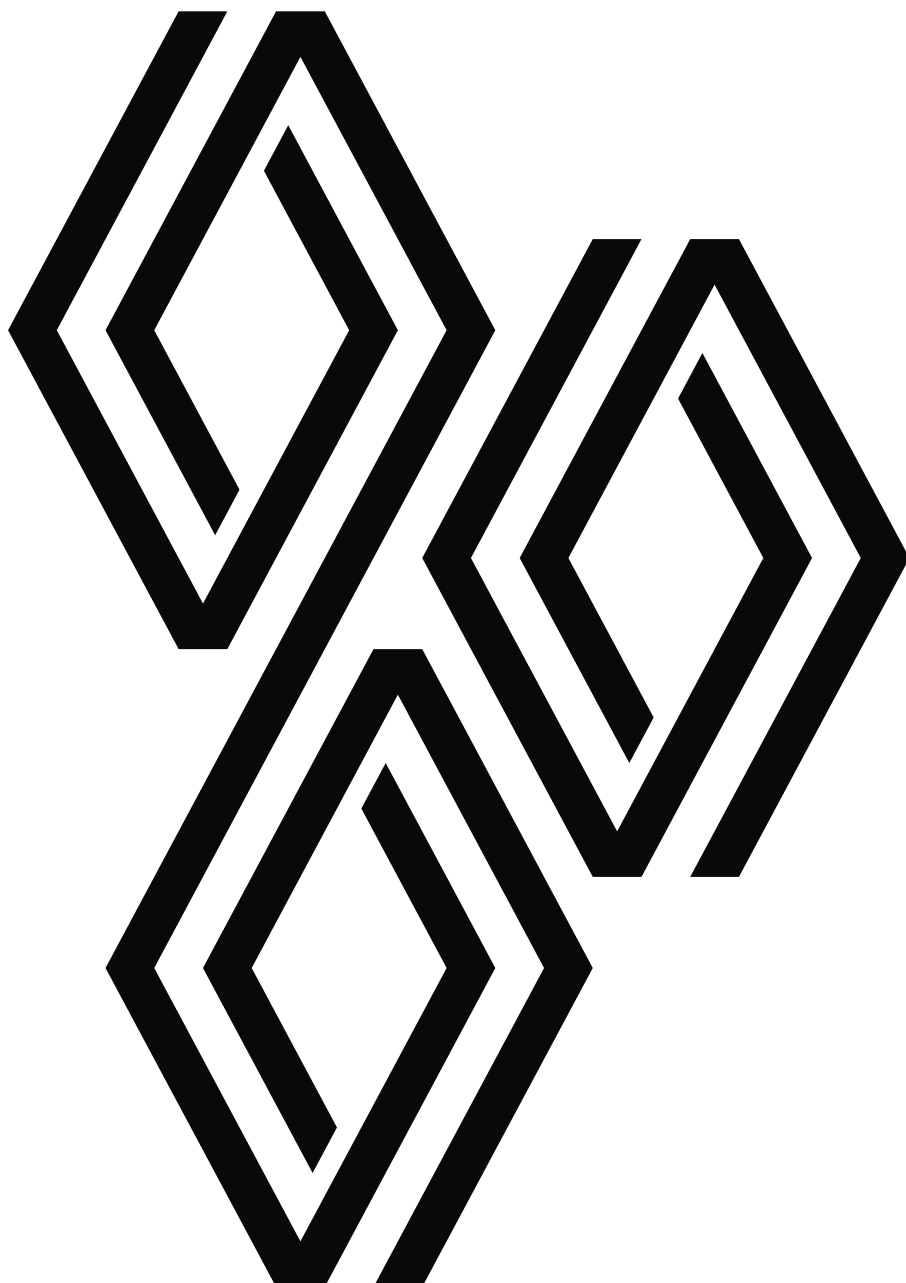

Versionen

Motorisierung

Master Kastenwagen

Urban Range

L2H2

L3H2

Elektromotor	kW	PS	exkl. MwSt.	inkl. MwSt.	exkl. MwSt.	inkl. MwSt.
Master E-Tech 100% elektrisch 3,5t	96	130	45.790,- €	54.490,10 €	46.790,- €	55.680,10 €
Master E-Tech 100% elektrisch 3,8t	96	130	46.690,- €	55.561,10 €	47.690,- €	56.751,10 €
Master E-Tech 100% elektrisch 3,5t Doka	96	130	48.790,- €	58.060,10 €	-	-

Motorisierung

Master Kastenwagen

Long Range

L2H2

L3H2

L3H3

Elektromotor	kW	PS	exkl. MwSt.	inkl. MwSt.	exkl. MwSt.	inkl. MwSt.	exkl. MwSt.	inkl. MwSt.
Master E-Tech elektrisch 3,5t	105	140	51.790,- €	61.630,10 €	52.790,- €	62.820,10 €	53.990,- €	64.248,10 €
Master E-Tech elektrisch 4,0t	105	140	53.290,- €	63.415,10 €	54.290,- €	64.605,10 €	-	-
Master E-Tech 100% elektrisch 4,0t Doka	105	140	-	-	57.290,- €	68.175,10 €	-	-

wichtigste Ausstattungsmerkmale

Master Kastenwagen Advance Einzelkabine

- Tempopilot mit Geschwindigkeitsbegrenzer
- Reifendruckkontrolle (aktiv)
- Spurhalteassistent
- eCall Notrufsystem
- Einparkhilfe hinten
- Müdigkeits- und Aufmerksamkeitswarner
- intelligenter Geschwindigkeitsassistent (ISA)
- aktiver Notbremsassistent (Stadt/Vorstadt) und mit Fußgänger-/Radfahrererkennung
- Vorverkabelung für Anhängerkupplung
- Licht- und Regensensor
- OpenR link mit 10-Zoll Display (ohne Navigation)
- 7-Zoll Instrumententafel mit Farb-Display
- Klimaanlage manuell
- zwei 3-Tasten-Schlüssel (1x klappbar und 1x fix)
- Fahrersitz 6-fach verstellbar
- Beifahrerdoppelsitzbank
- Stoffpolsterung Advance
- offenes Handschuhfach
- offene Ablagefächer im Armaturenbrett
- 12-V-Anschluss im Cockpit
- Mode-3-Ladekabel

Master Kastenwagen Advance Doppelkabine (zusätzlich bzw. abweichend zu Einzelkabine)

- Hecktüren, Öffnungswinkel 180°, ohne Fenster
- ohne seitliche Schiebetür links mit feststehendem Fenster
- seitliche Schiebetür rechts mit feststehendem Fenster
- ohne Trennwand
- 3er-Sitzbank in der 2.Reihe

Optionspakete

	Preis		Kastenwagen Frontantrieb	
	exkl. MwSt.	inkl. MwSt.	Einzelkabine Advance	Doppelkabine Advance
Adapterkabel-Paket · Vorrüstung für Aufbauelektrik · Schnittstelle für Aufbauten und Steckverbindung für Motorinformationen	290,- €	345,10 €	○	-
Airbag Paket¹ · Fahrer- und Beifahrerairbag · Seitenairbag auf Fahrerseite · Deaktivierung Beifahrerairbag	600,- €	714,- €	○	○
Airbag Paket Premium² · Fahrer- und Beifahrerairbag · Seitenairbag auf Fahrer- und Beifahrerseite · Deaktivierung Beifahrerairbag	700,- €	833,- €	○	○
City-Paket · Einparkhilfe 360° · Rückfahrkamera	640,- €	761,60 €	○/- ³	○/- ³
Fenster-Paket⁴ · ohne seitliche Schiebetür links mit feststehendem Fenster · seitliche Schiebetür rechts mit feststehendem Fenster · Hecktüren Öffnungswinkel 180° mit Fenster	350,- €	416,50 €	○/- ⁵	-
Fenster-Paket 1⁶ · Trennwand geschlossen mit Fenster vergittert · beheizbare Heckscheibe · Hecktüren Öffnungswinkel 180° mit Fenster	570,- €	678,30 €	○	-
Fenster-Paket 2⁶ · Trennwand geschlossen mit Fenster vergittert · beheizbare Heckscheibe · Hecktüren Öffnungswinkel 270° mit Fenster	920,- €	1.094,80 €	○	-
Fenster-Paket 3⁷ · Trennwand geschlossen mit Fenster vergittert · ohne seitliche Schiebetür links mit feststehendem Fenster · seitliche Schiebetür rechts mit feststehendem Fenster · Hecktüren Öffnungswinkel 180° mit Fenster	520,- €	618,80 €	○/- ⁵	-
Fenster-Paket 4⁵ · ohne seitliche Schiebetür links mit feststehendem Fenster · Hecktüren Öffnungswinkel 180° mit Fenster · seitliche Schiebetür rechts mit feststehendem Fenster · Bereich hinter der C-Säule mit feststehendem Fenster · Sicherheitsmerkmale 2. Sitzreihe (UNR11)	780,- €	928,20 €	○/- ³	-
Fenster-Paket Hecktüren 180 · beheizbare Heckscheibe · Hecktüren Öffnungswinkel 180° mit Fenster	400,- €	476,- €	○	○
Fenster-Paket Hecktüren 270 · beheizbare Heckscheibe · Hecktüren Öffnungswinkel 270° mit Fenster	750,- €	892,50 €	○	○

¹ Nur in Verbindung mit Fahrer- und Beifahrersitz beheizbar, Fahrersitz 6-fach verstellbar mit verstellbarer Armlehne und Lendenwirbelstütze und optionalen Beifahrerdoppelsitzbänken.

² Nur in Verbindung mit Fahrer- und Beifahrersitz beheizbar, Beifahrereinzelsitz 6-fach verstellbar mit verstellbarer Armlehne und Lendenwirbelstütze und Fahrersitz 6-fach verstellbar mit verstellbarer Armlehne und Lendenwirbelstütze.

³ Nicht verfügbar für 3,8t und 4t Versionen.

⁴ Nur in Verbindung mit beheizbarer Heckscheibe.

⁵ Nicht verfügbar für H3 Versionen.

⁶ Nur in Verbindung mit Innenspiegel, manuell abblendbar.

⁷ Nur in Verbindung mit Innenspiegel, manuell abblendbar und beheizbarer Heckscheibe.

○ = Option, - = nicht verfügbar

Unverbindliche Preisempfehlung der Renault Deutschland AG, inklusive der gesetzlichen MwSt., zzgl. Überführungs-/Transportkosten. Die Angaben über Preise, Lieferung und Leistungen entsprechen den zum Zeitpunkt der Drucklegung vorhandenen Kenntnissen. Änderungen sind vorbehalten. Ihr Renault Partner informiert Sie gerne.

Optionspakete

	Preis		Kastenwagen Frontantrieb	
	exkl. MwSt.	inkl. MwSt.	Einzelkabine Advance	Doppelkabine Advance
Komfort-Paket für Fahrer¹				
· Nebelscheinwerfer mit Abbiegelicht				
· elektrische Fensterheber vorne mit Impulsschaltung	390,- €	464,10 €	○	○
· 6-fach verstellbarer Fahrersitz mit Lendenwirbelstütze und verstellbarer Armlehne				
Laderaumschutz-Paket komplett				
· Holzboden im Laderaum				
· Verzurrösen an den Laderaumwänden	1.520,- €	1.808,80 €	○	○
· LED-Beleuchtung im Laderaum				
· Laderaumseitenverkleidung aus Holz komplett (L2)				
Laderaumschutz-Paket komplett				
· Holzboden im Laderaum				
· Verzurrösen an den Laderaumwänden	1.620,- €	1.927,80 €	○	○
· LED-Beleuchtung im Laderaum				
· Laderaumseitenverkleidung aus Holz komplett (L3)				
Mobiles Büro-Paket				
· Beifahrerdoppelsitzbank mit Staufach und mobilem Büro	380,- €	452,20 €	○	-
· Easy-Life Schubfach				
· geschlossene Ablagefächer im Armaturenbrett				
Paket Navigation und automatische Klimaanlage				
· OpenR link mit 10-Zoll Display, Navigation und integriertem Google ²	1.150,- €	1.368,50 €	○	○
· 1-Zonen-Klimaautomatik				

¹ Nur in Verbindung mit Fernlichtassistent.

² Im Preis inbegriffen sind die Bereitstellung von Connected Services für einen Zeitraum von 5 Jahren ab Auslieferung bzw. erster Aktivierung gemäß AGB für die vernetzten Services. Danach ist eine kostenpflichtige Verlängerung möglich. Google, Google Maps, Google Play und die anderen Marken sind Marken von Google LLC.

○ = Option

Unverbindliche Preisempfehlung der Renault Deutschland AG, inklusive der gesetzlichen MwSt., zzgl. Überführungs-/Transportkosten. Die Angaben über Preise, Lieferung und Leistungen entsprechen den zum Zeitpunkt der Drucklegung vorhandenen Kenntnissen. Änderungen sind vorbehalten. Ihr Renault Partner informiert Sie gerne.

Ausstattung

Sicherheit	Preis		Kastenwagen Frontantrieb	
	exkl. MwSt.	inkl. MwSt.	Einzelkabine Advance	Doppelkabine Advance
ABS			●	●
aktiver Notbremsassistent (Stadt/Vorstadt) und mit Fußgänger-/Radfahrererkennung			●	●
Alkohol Interlock Vorverkabelung und Installationsanleitung			●	●
automatische Aktivierung der Warnblinkanlage bei Notbremsung			●	●
eCall Notrufsystem			●	●
Einparkhilfe hinten			●	●
elektronisches Stabilitätsprogramm (ESP) mit Beladungserkennung, Extended Grip, Seitenwindassistent (SWA), Berganfahrhilfe (HSA), Antriebschlupfreglung (ASR), Anhängerstabilisierung (TSA)			●	●
Gurtwarner für Fahrer und Beifahrer			●	-
Gurtsystem auf allen Plätzen			-	●
intelligenter Geschwindigkeitsassistent (ISA)			●	●
Kollisionswarnung für Fußgänger und Radfahrer			● ^{1/-}	● ^{1/-}
manuelle Parkbremse			●	●
Müdigkeits- und Aufmerksamkeitswarner			●	●
perimetrischer und volumetrischer Alarm mit Anti-Hebe-Modul	400,-€	476,-€	○	○
Rear-View-Assist	800,-€	952,-€	○	○
Reifendruckkontrolle (aktiv)			●	●
seitliche Radfahrererkennung (toter Winkel auf der Beifahrerseite)			● ^{1/-}	● ^{1/-}
Sicherheitsmerkmale 2. Sitzreihe (UNR11) ²	50,-€	59,50€	○/P/ ⁻³	●
Spurhalteassistent			●	●
Tempopilot mit Geschwindigkeitsbegrenzer			●	●
Toter-Winkel-Assistent ⁴	400,-€	476,-€	○ ^{5/-}	○ ^{4/-}
Toter-Winkel-Warner ⁴	250,-€	297,50€	○/ ⁻⁶	○/ ⁻⁵
Weitwinkelspiegel	50,-€	59,50€	○	○
Airbags:				
- Deaktivierung Beifahrerairbag			○/P	○/P
- Fahrer- und Beifahrerairbag ⁷	350,-€	416,50€	○/P	○/P
- Fahrerairbag			●	●
- Seitenairbag auf Fahrer- und Beifahrerseite ⁸	350,-€	416,50€	○/P	○/P
- Seitenairbag auf Fahrerseite ⁹	250,-€	297,50€	○/P	○/P
Ausstattung außen				
Anhängekupplung ¹⁰	650,-€	773,50€	○/P	○/P
Antenne auf dem Dach			●	●
GNSS-Antenne im Außenspiegel	150,-€	178,50€	○	○
Außenspiegel elektrisch einstell- und beheizbar			●	●
Dekorleiste unter dem Kühlergrill in schwarz			●	●
Dekorleiste unter dem Kühlergrill in Wagenfarbe lackiert ¹¹	50,-€	59,50€	○	○
Farblackierung	150,-€	178,50€	○	○
Metallic-Lackierung	690,-€	821,10€	○	○
Schmutzfänger vorne	50,-€	59,50€	○	○
Schmutzfänger vorne und hinten	90,-€	107,10€	○	○
Trittstufe am Heck	90,-€	107,10€	○	○
Vorrüstung für Anhängerkupplung ¹⁰	350,-€	416,50€	○	●
Vorverkabelung für Anhängerkupplung			●	●

¹ Serienmäßig nur für 3,8t und 4,0t Versionen.

² Nur in Verbindung mit seitlicher Schiebetür rechts mit feststehendem Fenster.

³ Nicht verfügbar für H3 Versionen.

⁴ Nicht kombinierbar mit Einparkhilfe 360°.

⁵ Optional nur für 3,8t und 4,0t Versionen.

⁶ Nicht verfügbar für 3,8t und 4,0t Versionen.

⁷ Nur in Verbindung mit Deaktivierung Beifahrerairbag.

⁸ Nur in Verbindung mit Fahrer- und Beifahrerairbag und Deaktivierung Beifahrerairbag, Fahrer- und Beifahrersitz beheizbar, Beifahrereinsitz 6-fach verstellbar mit verstellbarer Armlehne und Lendenwirbelstütze und Fahrersitz 6-fach verstellbar mit verstellbarer Armlehne und Lendenwirbelstütze.

⁹ Nur in Verbindung mit Fahrer- und Beifahrersitz beheizbar, Fahrersitz 6-fach verstellbar mit verstellbarer Armlehne und Lendenwirbelstütze und optionalen Beifahrerdoppelsitzbänken.

¹⁰ Nur in Verbindung mit Schnittstelle für Aufbauten und Steckverbindung für Motorinformationen.

¹¹ Nur in Verbindung mit Mineral-Weiß, Centauri-Grau und Agave-Blau.

● = Serie, ○ = Option, P = Paketinhalt

Unverbindliche Preisempfehlung der Renault Deutschland AG, inklusive der gesetzlichen MwSt., zzgl. Überführungs-/Transportkosten. Die Angaben über Preise, Lieferung und Leistungen entsprechen den zum Zeitpunkt der Drucklegung vorhandenen Kenntnissen. Änderungen sind vorbehalten. Ihr Renault Partner informiert Sie gerne.

Ausstattung

Ausstattung außen	Preis		Kastenwagen Frontantrieb	
	exkl. MwSt.	inkl. MwSt.	Einzelkabine Advance	Doppelkabine Advance
Fenster und Türen:				
- beheizbare Heckscheibe ¹	250,- €	297,50 €	○/P	○/P
- beheizbare Windschutzscheibe	250,- €	297,50 €	○	○
- Bereich hinter der C-Säule mit feststehendem Fenster	230,- €	273,70 €	○/P/- ²	-
- Bereich hinter der C-Säule verblecht			●	●
- Hecktüren, Öffnungswinkel 180°, mit Fenster ³	150,- €	178,50 €	○/P	○/P
- Hecktüren, Öffnungswinkel 180°, ohne Fenster			●	●
- Hecktüren, Öffnungswinkel 270°, mit Fenster ³	500,- €	595,- €	○/P	○/P
- Hecktüren, Öffnungswinkel 270°, ohne Fenster	440,- €	523,60 €	○	○
- ohne seitliche Schiebetür links mit feststehendem Fenster ⁴	100,- €	119,- €	○/P	●
- ohne seitliche Schiebetür links ohne Fenster			●	-
- seitliche Schiebetür links mit feststehendem Fenster ⁴	590,- €	702,10 €	○/P/- ²	-
- seitliche Schiebetür links ohne Fenster ⁵	490,- €	583,10 €	○	-
- seitliche Schiebetür rechts mit feststehendem Fenster ⁶	100,- €	119,- €	○/P/- ²	●
- seitliche Schiebetür rechts ohne Fenster ⁷			●	-
Räder und Reifen:				
- 16-Zoll Stahlfelgen			●	●
- Ersatzrad	200,- €	238,- €	○	○
- Ganzjahresreifen	350,- €	416,50 €	○	○
- Radabdeckung „Airna“	150,- €	178,50 €	○/● ⁸	○/● ⁸
- Radabdeckung „Vango“			●/- ⁹	●/- ⁹
- Reifenreparatur-Set			●	●
- Sommerreifen			●	●
Ausstattung innen				
7-Zoll Instrumententafel mit Farb-Display			●	●
12-V-Anschluss im Cockpit			●	●
12-V-Anschluss im Cockpit und 12-V-Anschluss im Laderaum an der D-Säule	100,- €	119,- €	○	○
Belüftungsdüsen und Schalthebel verchromt			●	●
induktives Laden für Smartphones	150,- €	178,50 €	○	○
Innenraumharmonie schwarz			●	●
Innenspiegel, manuell abblendbar ¹⁰	45,- €	53,55 €	○	○
Kabinenbeleuchtung			●	●
LED-Kabinenbeleuchtung	85,- €	101,15 €	○/P	○
Verkleidung der Kabinenrückwand	80,- €	95,20 €	○/P	-
Ablagen:				
- Easy-Life Schubfach	100,- €	119,- €	○/P	○/P
- geschlossene Ablagefächer im Armaturenbrett	60,- €	71,40 €	○/P	○/P
- offene Ablagefächer im Armaturenbrett			●	●
- offenes Handschuhfach			●	●

¹ Nur in Verbindung mit Hecktüren, Öffnungswinkel 180°, mit Fenster oder Hecktüren, Öffnungswinkel 270°, mit Fenster.

² Nicht verfügbar für H3 Versionen.

³ Nur in Verbindung mit beheizbarer Heckscheibe.

⁴ Nur in Verbindung mit seitlicher Schiebetür rechts mit feststehendem Fenster.

⁵ Nicht kombinierbar mit seitlicher Schiebetür rechts mit feststehendem Fenster.

⁶ Nicht kombinierbar mit seitlicher Schiebetür links ohne Fenster.

⁷ Nicht kombinierbar mit seitlicher Schiebetür links mit feststehendem Fenster.

⁸ Serienmäßig nur für 3,8t und 4,0t Versionen.

⁹ Nicht verfügbar für 3,8t und 4,0t Versionen.

¹⁰ Nur in Verbindung mit beheizbarer Heckscheibe, Trennwand geschlossen mit Fenster vergittert und Hecktüren, Öffnungswinkel 180°, mit Fenster oder Hecktüren, Öffnungswinkel 270°, mit Fenster.

● = Serie, ○ = Option, - = nicht verfügbar, P = Paketinhalt

Unverbindliche Preisempfehlung der Renault Deutschland AG, inklusive der gesetzlichen MwSt., zzgl. Überführungs-/Transportkosten. Die Angaben über Preise, Lieferung und Leistungen entsprechen den zum Zeitpunkt der Drucklegung vorhandenen Kenntnissen. Änderungen sind vorbehalten. Ihr Renault Partner informiert Sie gerne.

Ausstattung

Konnektivität	Preis		Kastenwagen Frontantrieb	
	exkl. MwSt.	inkl. MwSt.	Einzelkabine Advance	Doppelkabine Advance
OpenR Link mit 10-Zoll Display (ohne Navigation)				
- Infotainmentsystem			●	●
- kabellose Smartphone-Integration (Apple CarPlay und Android Auto)				
OpenR Link mit 10-Zoll Display, Navigation und integriertem Google¹				
- Infotainmentsystem	650,- €	773,50 €	○/P	○/P
- kabellose Smartphone-Integration (Apple CarPlay und Android Auto)				
- Google Dienste (Google, Google Maps, Google Play)				
Komfort				
1-Zonen-Klimaautomatik ²	500,- €	595,- €	○/P	○/P
Einparkhilfe 360°	400,- €	476,- €	○/- ²	○/- ²
elektrische Fensterheber vorne			●	●
elektrische Fensterheber vorne mit Impulsschaltung	50,- €	59,50 €	○/P	○/P
Klimaanlage manuell			●	●
Rückfahrkamera	240,- €	285,60 €	○/P	○/P
Zentralverriegelung			●	●
zusätzliche Zentralverriegelung: Superlock	100,- €	119,- €	○	○
Schlüssel:				
- zusätzlicher Schlüssel (3-Tasten-Schlüssel fix)	50,- €	59,50 €	○	○
- zwei 3-Tasten-Schlüssel (1x klappbar und 1x fix)			●	●
Laderaum				
Holzboden im Laderaum	480,- €	571,20 €	○/P	○/P
innere Hecktürentriegelung - Griff in der Mitte der Hecktür	50,- €	59,50 €	○	○
Fußhebel zum Öffnen der Hecktür von innen			●	●
Ladekantenschutz an den Hecktüren	50,- €	59,50 €	○	○
Laderaumbeleuchtung			●	●
Laderaumseitenverkleidung aus Holz komplett (L2) ³	850,- €	1.011,50 €	○/P	○/P
Laderaumseitenverkleidung aus Holz komplett (L3) ³	950,- €	1.130,50 €	○/P	○/P
LED-Beleuchtung im Laderaum	150,- €	178,50 €	○/P	○/P
Polypropylenseitenverkleidung komplett (L2) ³	550,- €	654,50 €	○	-
Polypropylenseitenverkleidung komplett (L3) ³	650,- €	773,50 €	○	-
Trennwand geschlossen			●	-
Trennwand geschlossen mit Fenster vergittert	170,- €	202,30 €	○/P	-
Verkleidung der Kabinenrückwand	80,- €	95,20 €	○	-
Verzurrösen an den Laderaumwänden	40,- €	47,60 €	○/P	○/P
Verzurrösen im Laderaumboden (8 in L2/10 in L3 /12 in L4)			●	●

¹ Im Preis inbegriffen ist die Bereitstellung von Connected Services für einen Zeitraum von 5 Jahren ab Auslieferung bzw. erster Aktivierung gemäß AGB für die vernetzten Services. Danach ist eine kostenpflichtige Verlängerung möglich. Google, Google Maps, Google Play und die anderen Marken sind Marken von Google LLC.

² Nicht verfügbar für 3,8t und 4,0t Versionen..

³ Nur in Verbindung mit Holzboden im Laderaum.

● = Serie, ○ = Option, P = Paketinhalt

Unverbindliche Preisempfehlung der Renault Deutschland AG, inklusive der gesetzlichen MwSt., zzgl. Überführungs-/Transportkosten. Die Angaben über Preise, Lieferung und Leistungen entsprechen den zum Zeitpunkt der Drucklegung vorhandenen Kenntnissen. Änderungen sind vorbehalten. Ihr Renault Partner informiert Sie gerne.

Ausstattung

Licht und Sicht	Preis		Kastenwagen Frontantrieb	
	exkl. MwSt.	inkl. MwSt.	Einzelkabine Advance	Doppelkabine Advance
Fernlichtassistent ¹	100,- €	119,- €	○	○
LED Tagfahrlicht			●	●
Licht- und Regensensor			●	●
Nebelscheinwerfer mit Abbiegelicht ²	160,- €	190,40 €	○/P	○/P
Sitze				
Beifahrerdoppelsitzbank			●	-
Beifahrerdoppelsitzbank mit Staufach	120,- €	142,80 €	○	-
Beifahrerdoppelsitzbank mit Staufach und mobilem Büro	220,- €	261,80 €	○/P	●
Beifahrereinzelsitz 6-fach verstellbar mit verstellbarer Armlehne ³	100,- €	119,- €	○	○
Beifahrereinzelsitz 6-fach verstellbar mit verstellbarer Armlehne und Lendenwirbelstütze ³	200,- €	238,- €	○	○
Fahrer- und Beifahrersitz beheizbar (bei der Sitzbank nur der äußere Sitz) ⁴	255,- €	303,45 €	○	○
Fahrersitz 6-fach verstellbar			●	●
Fahrersitz 6-fach verstellbar mit verstellbarer Armlehne	80,- €	95,20 €	○	○
Fahrersitz 6-fach verstellbar mit verstellbarer Armlehne und Lendenwirbelstütze	180,- €	214,20 €	○/P	○/P
gefederter Schwingsitz für Fahrer	490,- €	583,10 €	○	○
höhenverstellbare Gurtverankerung an der B-Säule			●	●
Stoffpolsterung Advance (dunkelgrau meliert mit grauen Nähten)			●	●
Stoffpolsterung Extra (grau meliert mit blauen Nähten) ⁵	100,- €	119,- €	○	-
synthetische Lederpolsterung (schwarz mit grauen Nähten) ⁶	200,- €	238,- €	○	○
Technik				
digitaler Tachograph ⁷	675,- €	803,25 €	○/● ⁸	○/● ⁸
elektrische Bremsbelagverschleißanzeige	50,- €	59,50 €	○/P	○
Geschwindigkeitsbegrenzer (90 km/h, 100 km/h oder 110 km/h), deaktivierbar	100,- €	119,- €	○/- ⁹	○/- ⁹
Geschwindigkeitsbegrenzer (90 km/h, 100 km/h oder 110 km/h), nicht deaktivierbar			● ⁸ /-	● ⁸ /-
Luftfederung an der Hinterachse ¹⁰	2.800,- €	3.332,- €	○/- ^{9,11}	○/- ^{9,11}
Schnittstelle für Aufbauten und Steckverbindung für Motorinformationen	250,- €	297,50,- €	○/P	○
Kriterium für Umbauten am Fahrzeug- aerodynamische Veränderung	500,- €	595,- €	○	○
verstärkte Batterie 95AH und Lichtmaschine 230A	70,- €	83,30 €	○/P	○
Vorrüstung für Aufbauelektrik	40,- €	47,60 €	○/P	-
Vorrüstung für Feuerlöscher	30,- €	35,70 €	○	○

¹ Nur in Verbindung mit Nebelscheinwerfer mit Abbiegelicht.

² Nur in Verbindung mit Fernlichtassistent.

³ Nur in Verbindung mit Fahrer- und Beifahrerairbag und Deaktivierung Beifahrerairbag, nicht kombinierbar mit Fahrersitz 6-fach verstellbar.

⁴ Nicht kombinierbar mit Fahrersitz 6-fach verstellbar und Beifahrerdoppelsitzbank und gefederter Schwingsitz für Fahrer.

⁵ Nur in Verbindung mit Fahrersitz 6-fach verstellbar mit verstellbarer Armlehne oder Fahrersitz 6-fach verstellbar mit verstellbarer Armlehne und Lendenwirbelstütze und Beifahrerdoppelsitzbank mit Staufach oder Beifahrerdoppelsitzbank mit Staufach und mobilem Büro.

⁶ Nicht kombinierbar mit Fahrersitz 6-fach verstellbar.

⁷ Digitale Kontrollgeräte müssen von einer gem. §57b StVZO zugelassenen Werkstatt kalibriert werden. Hierdurch entstehen zusätzliche Kosten.

⁸ Serienmäßig nur für 3,8t und 4,0t Versionen.

⁹ Nicht verfügbar für 3,8t und 4,0t Versionen.

¹⁰ Nur in Verbindung mit Schnittstelle für Aufbauten.

¹¹ Nicht verfügbar für L2 Versionen.

Ausstattung

E-Tech Ausstattung	Preis		Kastenwagen Frontantrieb	
	exkl. MwSt.	inkl. MwSt.	Einzelkabine Advance	Doppelkabine Advance
Lademöglichkeiten: 22 kW AC und 130 kW DC			●/– ²	●/– ²
Lademöglichkeiten: 11 kW AC und 50 kW DC			● ³ /– ⁴	● ³ /– ⁴
Lademöglichkeiten: 11kW AC und 130kW DC	-750,- €	-892,50 €	○/– ²	○/– ²
Mode 2 Ladekabel 10A	335,- €	398,65 €	○	○
Mode-3-Ladekabel (230V / 16 A(11KW) & 32A (22KW) / 3-phasig)			●	●
V2L Connect- V2L Außen am Fahrzeug über Ladeanschluss ⁵	50,- €	59,50 €	○/● ³	○/● ³

¹ Serienmäßig nur für Long Range Versionen

² Nicht verfügbar für Urban Range Versionen

³ Serienmäßig nur für Urban Range Versionen

⁴ Nicht verfügbar für Long Range Versionen

⁵ Nur in Verbindung mit Lademöglichkeit 11kW AC

● = Serie, ○ = Option, – = nicht verfügbar, P = Paketinhalt

Unverbindliche Preisempfehlung der Renault Deutschland AG, inklusive der gesetzlichen MwSt., zzgl. Überführungs-/Transportkosten. Die Angaben über Preise, Lieferung und Leistungen entsprechen den zum Zeitpunkt der Drucklegung vorhandenen Kenntnissen. Änderungen sind vorbehalten. Ihr Renault Partner informiert Sie gerne.

Connected Services

		Kostenfreie Laufzeit	OpenR link 10-Zoll Touchscreen inkl. Smartphone Replikation	OpenR link 10-Zoll Multi-mediasystem mit integrierten Google Services
Ecall	eCall-Notrufsystem	dauerhaft kostenfrei	✓	✓
ISA (Intelligent Speed Assist)	Intelligenter Geschwindigkeitsassistent (Verkehrszeichenerkennung mit Geschwindigkeitswarner)	14 Jahre	✓	✓
System Update	Updates der Betriebssoftware (Firmware) des Infotainmentsystems. Updates werden „over the air“ also via Datenverbindung des Fahrzeugs heruntergeladen.	5 Jahre	✓	✓
Remote Services My Renault	Services, die zur Fernsteuerung von Fahrzeugfunktionen dienen und/oder das Anzeigen von Statusmeldungen des Fahrzeugs erlauben (über die My Renault App): <ul style="list-style-type: none"> · Lokalisierung des Fahrzeugs (Abblendlicht & Hupe) · Find My Car - Navigation zum Fahrzeug · Remote Car Dashboard (Kilometerstand & Reichweite) · Standorte und Verfügbarkeit von Ladestationen · Ladestatus, Ladeprogrammierung, Push-Nachrichten zum Ladevorgang sowie Ladehistorie · Vortemperieren des Fahrzeugs 	5 Jahre	✓	✓
Navigation	Google Maps & Google Assistant	5 Jahre	x	✓
Infotainment	Google Play (Zugang zu Google & Partner Apps mit Google Account)	5 Jahre kostenlos Apps downloaden. Für die Nutzung der Apps wird ein Datentarif benötigt. (Smartphone Tethering oder kostenpflichtige Datenpakete über unseren Partner Orange)	x	✓

Nach Ablauf der kostenlosen Laufzeit können die Connected Services in verschiedenen verfügbaren Paketen als separates Abonnement verlängert werden, für das fortlaufende Gebühren anfallen. Google Maps und Google Assistant können im Folgenden auch via Smartphone Tethering genutzt werden.

entdecken Sie My Renault

Ihr digitaler Kundenbereich bietet Ihnen viele Vorteile, wie

- hinterlegen Sie Ihr Renault Fahrzeug in Ihrer virtuellen Garage und erhalten Sie Zugriff auf Informationen rund um Ihr Fahrzeug (Fahrzeugausstattung, Bedienungsanleitung, Videotutorials uvm.)
- steuern Sie per App wichtige Funktionen Ihres Fahrzeugs aus der Ferne
- fragen Sie mit wenigen Klicks einen Termin bei Ihrem Händler an
- Wartungsprogramm für Ihre Renault Fahrzeuge inkl. Erinnerung
- haben Sie stets einen Überblick über Ihre Garantien, Service-Verträge und Connected Services
- profitieren Sie von exklusiven Vorteilen & personalisierten Angeboten für Ihr Fahrzeug
- gewinnen Sie tolle Preise bei unserem monatlichen Gewinnspiel
- kontaktieren Sie die Renault Assistance direkt aus der My Renault Anwendung
- abonnieren Sie den My Renault Newsletter

Melden Sie sich am besten gleich an!

myr.renault.de/anmeldung-registrierung



für die My Renault App klicken oder scannen

Service und Garantie

Renault Service rund ums Auto

Renault Kundenbetreuung

Sollten Sie Fragen zu Produkt- und Serviceleistungen haben, steht Ihnen die Renault Kundenbetreuung zur Verfügung:

- unter Telefon 0221 65008901 Montag bis Donnerstag von 8.00 Uhr bis 18.00 Uhr bzw. Freitag von 8.00 Uhr bis 17.00 Uhr
- per Kontaktformular unter www.renault.de/kontakt

Service-Netz

Mit etwa 1.000 Kundendienststellen eins der größten Service-Netze in Deutschland und europaweit 16.000 Stationen. Für den Fall der Fälle: Die Renault Assistance erreichen Sie ganzjährig europaweit¹ rund um die Uhr wie folgt:

Telefon innerhalb Deutschlands: 0800 5 89 33 05 (kostenfrei)
Telefon außerhalb Deutschlands: +49 22 32 73 99 37

Renault Deutschland Garantie²

- 2 Jahre Neuwagengarantie ohne Kilometerbegrenzung, inklusive Mobilitätsgarantie
- lebenslange Mobilitätsgarantie nach Ablauf der Neuwagengarantie bei Durchführung der vorgesehenen Wartungs- und Serviceintervalle zum Fälligkeitstermin bei einem autorisierten Renault Partner
- 3 Jahre Lackgarantie
- 6 Jahre Anti-Korrosions-Garantie

Die Wartungsintervalle sind abhängig von der Motorisierung Ihres Fahrzeugs.

Zu Details fragen Sie bitte Ihren Renault Partner.

Die Inanspruchnahme der gesetzlichen Gewährleistungsansprüche ist unentgeltlich. Diese Ansprüche bestehen unabhängig von der Garantie und werden durch diese nicht eingeschränkt.

Antriebsbatterie-Garantie

- 8 Jahre begrenzt auf 160.000 km und mindestens 70% Batteriekapazität.

Wartungsverträge

Folgende Produkte stehen zur Auswahl:

- **Renault Wartungspaket** ab 50,- € (12 Monate / 10.000 km)
Deckt alle von Renault vorgeschriebenen Wartungsarbeiten für die vereinbarte Vertragslaufzeit ab.
- **Renault Sorgenfrei-Paket** ab 50,- € (12 Monate / 10.000 km)
Deckt alle von Renault vorgeschriebenen Wartungsarbeiten für die vereinbarte Vertragslaufzeit ab und beinhaltet eine Anschlussgarantie zur Verlängerung der Neuwagengarantie.
- **Renault Full Service** ab 165,- € (12 Monate / 10.000 km)
Beinhaltet das Sorgenfrei-Paket + deckt Verschleißarbeiten sowie Hauptuntersuchung (HU) bei Fälligkeit ab. HU nach § 29 StVZO. Die HU wird nur durch zugelassene Prüfer und zu den von der zuständigen Prüforganisation festgelegten Preisen durchgeführt.

Laufzeiten und Laufleistungen sind ab Erstzulassung gerechnet. Zu den Preisen, Leistungen und allgemeinen Vertragsbedingungen dieser Serviceangebote, mit denen Sie sich ganz individuell absichern können, wird Sie Ihr Renault Partner gerne beraten.

Weitere Informationen finden Sie unter: <https://service.renault.de> oder scannen Sie den QR-Code



klicken oder
scannen

¹ Bei Unfällen nur deutschlandweit gültig.

² Fragen Sie bitte Ihren Renault Partner nach den genauen Bedingungen für Garantie und Service.

Leasing, Finanzierung und Versicherungen

Mobilize Financial Services¹ ist Finanzdienstleister für die Renault Group und Ihr erfahrener Partner für Leasing, Finanzierung, Versicherungen und Services rund um die Marke Renault. Entdecken Sie jetzt die Angebote von Mobilize Financial Services für ein rundum sorgenfreies Fahrvergnügen mit Ihrem neuen Renault!

Leasing und Finanzierung

Kilometerleasing

Mit dem klassischen Kilometerleasing von Mobilize Financial Services zahlen Sie nur für die tatsächliche Nutzung Ihres Fahrzeugs. Dabei können Sie zu Vertragsbeginn Laufzeit und Laufleistung Ihren Bedürfnissen anpassen. Am Ende der Vertragslaufzeit geben Sie das Fahrzeug einfach Ihrem Renault Partner zurück und steigen, wenn Sie möchten, direkt in Ihren neuen geleaseten Renault ein.



klicken oder
scannen

Klassische Finanzierung und 3-Wege-Finanzierung

Finanzieren Sie Ihren neuen Renault mit der klassischen Finanzierung von Mobilize Financial Services und passen Sie die Laufzeit Ihrer Finanzierung Ihrem Budget an. Am Ende der Vertragslaufzeit gehört das Auto Ihnen. Für maximale Entscheidungsfreiheit am Vertragsende wählen Sie die 3-Wege-Finanzierung von Mobilize Financial Services. Damit haben Sie am Vertragsende die freie Wahl: Sie können

- 1) die Schlussrate zahlen und das Auto gehört Ihnen.
- 2) die Schlussrate weiterfinanzieren oder
- 3) das Auto bei Ihrem Renault Partner zurückgeben und sich im Anschluss direkt ein neues Fahrzeug aussuchen.

Versicherungen

Autoversicherung²

Profitieren Sie von einem umfassenden Haftpflicht- und Kaskoschutz, weit über die Mindestanforderungen hinaus. Im Schadenfall sorgen wir für eine schnelle und unkomplizierte Schadenabwicklung sowie für die Reparatur in einer Renault Fachwerkstatt.

GAP-Versicherung³

Erfahren Sie mehr über unsere GAP-Versicherung, die Ihr finanzielles Risiko bei Fahrzeugdiebstahl oder Totalschaden deckt. Profitieren Sie außerdem von einem Treuebonus in Höhe von 1.000 Euro, wenn Sie Ihr neues Fahrzeug wieder über Mobilize Financial Services finanzieren oder leasen.



klicken oder
scannen

SECURPLUS⁴

Die innovative Mini-Kasko SECURPLUS zahlt im Schadenfall die Selbstbeteiligung Ihrer Vollkaskoversicherung oder kann die Vollkasko bei kleinen Schäden sogar ganz ersetzen und so Ihren Schadenfreiheitsrabbatt schützen.

Autotagegeld⁵

Bleiben Sie nach einer Panne oder einem selbstverschuldeten Unfall mobil und haben Sie keine weiteren Kosten für den Ausfall Ihres Autos. Nutzen Sie das Autotagegeld zum Beispiel für einen Leihwagen oder als finanzielle Ausfallentschädigung.

Ratenschutz⁶

Fragen Sie nach dem exklusiven Versicherungsschutz für Ihre Darlehens- oder Leasingraten bei gesundheitlichen Schicksalsschlägen oder bei Arbeitslosigkeit.

Für Fragen zum Thema Finanzierung oder Leasing wenden Sie sich bitte:

- unter Telefon 02131 401010 an Mobilize Financial Services, eine Marke der RCI Banque S.A. Niederlassung Deutschland.

¹ Mobilize Financial Services ist ein Geschäftsbereich der RCI Banque S.A. Niederlassung Deutschland.

² Die Autoversicherung ist ein Produkt von Mobilize Financial Services, Geschäftsbereich der RCI Versicherungs-Service GmbH, Jagenbergstr. 1, 41468 Neuss. Versicherer ist die Verti Versicherung AG, Rheinstraße 7A, 14513 Teltow, oder die Garanta Versicherungs-AG (Kompakt-Tarif) bzw. die Nürnberger Allgemeine Versicherung AG (Komfort-Tarif) Ostendstraße 100, 90334 Nürnberg.

³ Die GAP-Versicherung ist ein Produkt von Mobilize Financial Services, Geschäftsbereich der RCI Versicherungs-Service GmbH Jagenbergstraße 1, 41468 Neuss. Versicherer: RCI Insurance Limited, Level 3, Mercury Tower, The Exchange Financial & Business Centre, Triq Elia Zammit, St Julian's STJ 3155, Malta.

⁴ SECURPLUS ist ein Produkt von Mobilize Financial Services, Geschäftsbereich der RCI Versicherungs-Service GmbH, Jagenbergstr. 1, 41468 Neuss. Versicherer ist die MMA IARD Assurance Mutuelles und MMA IARD S.A, 14 Boulevard Marie et Alexandre Oyon, 72030 Le Mans cedex 9, Frankreich.

⁵ RAutotagegeld ist ein Produkt von Mobilize Financial Services, Geschäftsbereich der RCI Versicherungs-Service GmbH, Jagenbergstr. 1, 41468 Neuss. Versicherer ist die MMA IARD Assurance Mutuelles und MMA IARD S.A, 14 Boulevard Marie et Alexandre Oyon, 72030 Le Mans cedex 9, Frankreich.

⁶ Ratenschutz ist ein Produkt von Mobilize Financial Services, Geschäftsbereich der RCI Versicherungs-Service GmbH, Jagenbergstr. 1, 41468 Neuss. Versicherer ist die RCI Life Ltd. & RCI Insurance Ltd, Level 3, Mercury Tower, The Exchange Financial & Business Centre, Triq Elia Zammit, St Julian's, STJ 3155 Malta.

Zubehör¹

Zubehör innen

kurze Sportantenne (ausßen)	41,- €
Textil-Fußmatte 1. Reihe	38,- €
Gummimatte 1. Reihe	66,- €
Magnetisches Induktions-Smartphone-Ladegerät an der Lüftungsöffnung	73,- €
Sitzbezüge „Super Aquila“ - Beifahrersitz	175,- €
Sitzbezüge „Super Aquila“ - Beifahrersitzbank	204,- €
Innovation Antirutsch-Polypro-Kit, Verkleidung und Radkästen (für L2H2 und 1 Schiebetür)	1.129,- €
Premium-Birkenholz-Antirutschplatte 5mm (für L2H2 und 1 Schiebetür)	1.159,- €
Premium-Birkenholz Anti-Rutsch-Boden 12mm (für L2 und 2 Schiebetüren)	838,- €

Standheizung²

Eberspächer:

Hydronic S3 D5E CL mit vordruckbeständiger Dosierpumpe	1.012,- €
Fahrzeugspez. Einbaupaket für 2,0l dci (77kW, 96kW, 110kW, 125kW)	1.259,- €
Easy Start Remote ³	369,- €

Webasto:

Thermo Top EVO 5 Diesel	1.443,- €
Fahrzeugspez. Einbaupaket für 2,0l dci (96kW, 110kW)	615,- €
Vorwähluhr MultiControl Car ³	165,- €
Air Top 2000 ST Diesel 12V	1.391,- €
Einbaupaket AT2000STC	446,- €
Zusatzkit Heizluft für AT2000STC	141,- €
Zusatzkit Abgas für AT2000STC	119,- €

Zubehör außen

Radlaufschutz vorne	139,- €
Radlaufschutz hinten L2	103,- €
Unterbodenschutz Motorschutz für E-Tech-Version mit Unterbodenschutz	146,- €
Schmutzfänger vorne - Set von 2 Stück	39,- €
serienmäßige 13-polige Anhängerkupplung (Kastenwagenversion und vorgerüstet)	641,- €
Standard 13-polige Anhängerbatterie (Fahrgestellversion und nicht vorgerüstet)	1.082,- €
serienmäßige 13-polige Anhängerkupplung (Kabinenbodenversion und vorgerüstet)	540,- €
2-Loch-Kugelgelenk für Standard-Anhängerkupplung - verstärkte Ausführung	67,- €
4-Loch-Anhängerkupplung	179,- €
Fahrradträger für 2 Fahrräder auf 13-poliger Anhängerkupplung	575,- €
Fahrradträger für 3 Fahrräder auf 13-poliger Anhängerkupplung	609,- €
Dachgepäckträger für den L2H2	2.095,- €
perimetrisches- und volumetrische Alarmkit mit Anti-Lift System für Kastenwagenversion	421,- €
mechanische Diebstahlsicherung am Lenkrad	115,- €
Winterkompleträder Stahl - 215/75 R16 (im Satz) ²	ab 1.461,- €
Winterkompleträder Stahl - 205/75 R16 (im Satz) ²	ab 1.461,- €
Schneeketten Auto Standard XP16 - 205/75R16 ²	211,- €
Schneeketten Polaire XL12 - 215/75R16 ²	197,- €
Ladekabel an Wandsteckdose Typ 2-Typ 2 6,5 m 22 kW (32 A dreiphasig)	378,- €
6,5 m Ladekabel an 2,3 kW T2-J Haushaltssteckdose (einphasig 8 A)	493,- €
Haushaltslade Steckdose Typ F	490,- €
Handschuhe für Ladekabel Größe S/M	30,- €
Handschuhe für Ladekabel Größe L/XL	26,- €

¹ Preise ohne Montage.

² Verfügbarkeit je nach Motorisierung und Ausstattung.

³ Weitere Bedienelemente verfügbar.

Abmessungen

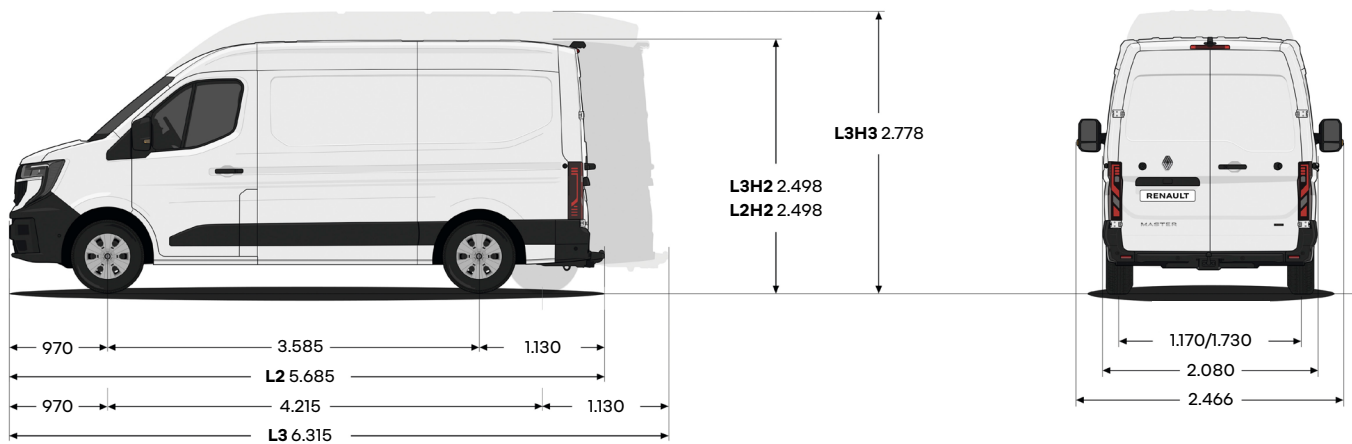

Kastenwagen Einzelkabine

Frontantrieb

Einzelbereifung

Maße in mm	L2H2	L3H2	L3H3
Gesamtfahrzeuglänge	5.685	6.315	6.315
Radstand	3.585	4.215	4.215
Überhang vorne	970	970	970
Überhang hinten	1.130	1.130	1.130
Gesamtbreite ohne Außenspiegel	2.080	2.080	2.080
Gesamtbreite mit Außenspiegel	2.466	2.466	2.466
Gesamthöhe unbeladen	2.498	2.498	2.778
Spurbreite vorne	1.770	1.770	1.770
Spurbreite hinten	1.730	1.730	1.730
Laderaumlänge am Boden	3.225	3.855	3.855
Laderaumlänge am Boden (1,1 m über dem Bodenblech)	3.004	3.634	3.634
maximale Laderaubreite	1.789	1.789	1.789
Innenbreite zwischen den Radkästen	1.380	1.380	1.380
Laderaubhöhe innen bis zum Dach	1.885	1.885	2.119
Ladevolumen in m ³	10,8	13,0	14,8
Durchlassbreite Schiebetür	1.312	1.312	1.312
Durchlasshöhe Schiebetür	1.753	1.753	1.753
Durchlassbreite Hecktüren (oben/unten)	1.521/1.537	1.521/1.537	1.521/1.537
Durchlasshöhe Hecktüren	1.755	1.755	1.755

Abmessungen

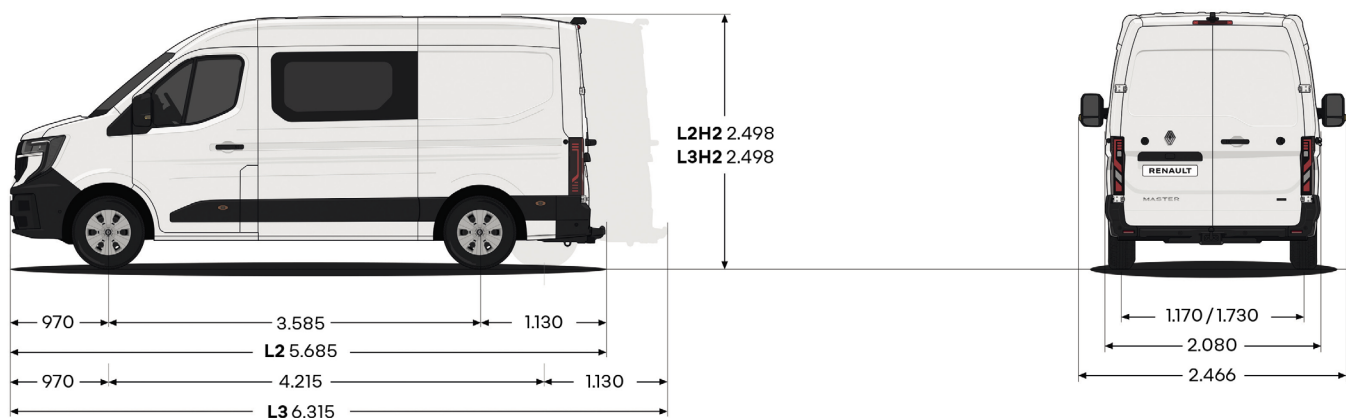

Kastenwagen Doppelkabine

Frontantrieb

Einzelbereifung

Maße in mm	L2H2	L3H2
Gesamtfahrzeuglänge	5.685	6.315
Radstand	3.585	4.215
Überhang vorne	970	970
Überhang hinten	1.130	1.130
Gesamtbreite ohne Außenspiegel	2.080	2.080
Gesamtbreite mit Außenspiegel	2.466	2.466
Gesamthöhe unbeladen	2.498	2.498
Spurbreite vorne	1.770	1.770
Spurbreite hinten	1.730	1.730
Laderaumlänge am Boden	2.743	3.373
Laderaumlänge am Boden (1,1 m über dem Bodenblech)	1.989	2.619
Maximale Laderaubreite	1.789	1.789
Innenbreite zwischen den Radkästen	1.380	1.380
Laderaubhöhe innen bis zum Dach	1.885	1.885
Ladevolumen in m ³	5,2	6,5
Durchlassbreite Schiebetür	1.312	1.312
Durchlasshöhe Schiebetür	1.753	1.753
Durchlassbreite Hecktüren (oben/unten)	1.521/1.537	1.521/1.537
Durchlasshöhe Hecktüren	1.755	1.755

Abmessungen und Gewichte

	Kastenwagen Einzelkabine				Kastenwagen Doppelkabine	
	Frontantrieb Long Range					
	Einzelbereifung					
	L2H2	L2H2	L3H2	L3H2	L3H3	L3H2
	3,5 t	4,0 t	3,5 t	4,0 t	3,5 t	4,0 t
Gewichte in Kilogramm						
zulässiges Gesamtgewicht	3.500	4.000	3.500	4.000	3.500	4.000
Leergewicht, minimal ¹	2.378	2.381	2.459	2.461	2.468	2.650
maximale Nutzlast ²	1.122	1.619	1.041	1.539	1.032	1.350
zulässige Achsenlast vorne	1.950	2.070	1.950	2.070	1.950	2.100
zulässige Achsenlast hinten	2.100	2.370	2.100	2.370	2.100	2.370
zulässige Anhängelast gebremst ³	2.450	1.500	2.300	1.500	2.350	1.500
zulässige Anhängelast ungebremst	750	750	750	750	750	750
zulässiges Zuggewicht	5.500	5.500	5.500	5.500	5.500	5.500
Sitzplätze						
Anzahl (Serie/Option)	3/2	3/2	3/2	3/2	3/2	6/7
Räder						
Serienbereifung	205/75 R 16	215/75 R 16 C	205/75 R 16	215/75 R 16 C	205/75 R 16	215/75 R 16 C
Wendekreis in m	12,8	12,8	14,6	14,6	14,6	14,6
Scheibenbremsen						
Vorne (Außen-Durchmesser)	305x28 mm (innenbelüftet)					
Hinten (Außen-Durchmesser)	300x20 mm					

¹ Leergewicht nach Vorgaben der RL 97/27/EG. Serien-, Sonderausstattungen und Zubehör erhöhen i.d.R. diesen Wert.

² Die tatsächliche Nutzlast eines Fahrzeugs, die sich aus der Differenz zwischen zulässigem Gesamtgewicht und Leergewicht errechnet, ist nur durch Wiegen eines individuellen Fahrzeugs ermittelbar. Bei Serien-, Sonderausstattung oder Zubehör geringere Nutzlast.

³ Das Gesamtgewicht inkl. Nutzlast und Anhängelast darf das maximale zulässige Zuggewicht nicht überschreiten.

Abmessungen und Gewichte

	Kastenwagen Einzelkabine				Kastenwagen Doppelkabine
Frontantrieb Urban Range					
Einzelbereifung					
	L2H2	L2H2	L3H2	L3H2	L2H2
	3,5 t	3,8 t	3,5 t	3,8 t	3,5 t
Gewichte in Kilogramm					
zulässiges Gesamtgewicht	3.500	3.800	3.500	3.800	3.500
Leergewicht, minimal ¹	2.181	2.184	2.262	2.264	2.368
maximale Nutzlast ²	1.319	1.616	1.238	1.536	1.132
zulässige Achsenlast vorne	1.950	2.070	1.950	2.070	1.950
zulässige Achsenlast hinten	2.000	2.370	2.000	2.370	2.000
zulässige Anhängelast gebremst ³	1.500	1.200	1.500	1.200	1.500
zulässige Anhängelast ungebremst	750	750	750	750	750
zulässiges Zuggewicht	5.000	5.000	5.000	5.000	5.000
Sitzplätze					
Anzahl (Serie/Option)	3/2	3/2	3/2	3/2	6/7
Räder					
Serienbereifung	205/75 R 16	215/75 R 16 C	205/75 R 16	215/75 R 16 C	205/75 R 16
Wendekreis in m	12,8	12,8	14,6	14,6	12,8
Scheibenbremsen					
Vorne (Außen-Durchmesser)	305x28 mm (innenbelüftet)				
Hinten (Außen-Durchmesser)	300x20 mm				

¹ Leergewicht nach Vorgaben der RL 97/27/EG. Serien-, Sonderausstattungen und Zubehör erhöhen i.d.R. diesen Wert.

² Die tatsächliche Nutzlast eines Fahrzeugs, die sich aus der Differenz zwischen zulässigem Gesamtgewicht und Leergewicht errechnet, ist nur durch Wiegen eines individuellen Fahrzeugs ermittelbar. Bei Serien-, Sonderausstattung oder Zubehör geringere Nutzlast.

³ Das Gesamtgewicht inkl. Nutzlast und Anhängelast darf das maximale zulässige Zuggewicht nicht überschreiten.

Gewichte und Technik

	Kastenwagen Einzelkabine				Kastenwagen Doppelkabine	
Frontantrieb Long Range						
Einzelbereifung						
	L2H2	L2H2	L3H2	L3H2	L3H3	L2H2
	3,5 t	4,0 t	3,5 t	4,0 t	3,5 t	4,0 t
technische Daten des Antriebsstrangs						
Motortyp	Elektromotor					
max. Leistung in kW (PS)	105 (140)	105 (140)	105 (140)	105 (140)	105 (140)	105 (140)
max. Drehmoment, Nm	300	300	300	300	300	300
Höchstgeschwindigkeit, km/h	120	90	120	90	120	90
Beschleunigung 0-100km/h, s	13,5	-	13,5	-	13,5	-
CO ₂ -Emission, g/km ¹	0	0	0	0	0	0
Antriebsart	Frontantrieb					
Anzahl der Gänge	1					
Batterie-Ladesystem						
Batterietyp	Lithium-Ionen					
Anzahl der Zellen/Module	16/12	16/12	16/12	16/12	16/12	16/12
Gewicht der Batterie (kg)	520	520	520	520	520	520
Nennkapazität (kWh)	87	87	87	87	87	87
Stromverbrauch gewichtet, kombiniert nach WLTP kWh/100 km	25,1	22,7	25,3	22,8	25,6	23,3
Position der Batterie	Unterflur					
Position des Ladeanschlusses	Rechte Fahrzeugseite oberhalb vom Vorderrad (im Bereich des Kotflügels)					
Ladedauer von 0 auf 100%²:						
normale Haushaltssteckdose/ Schuko-Ladung 2,3 kW	39,7h (10-100%)					
verstärkte Haushaltssteckdose 3,7 kW	23,9h (10-100%)					
Wallbox 11kW (AC/16A/3-phasig)	7,8h (10-100%)					
Wallbox 22kW (AC/32A/3-phasig)	3,9h (10-100%)					
130 kW DC-Schnellladung (15 % auf 80 %)	40min					
Reichweite						
Reichweite nach WLTP kombiniert (km)	409	448	406	445	400	438
Energierückgewinnung	Beim Bremsen und Lösen des Gaspedals					
Wartung						
Wartung MASTER E-Tech	Bei jedem Renault Partner möglich					
Wartungsintervalle	Nutzungsabhängig: alle 40.000km oder alle zwei Jahre					

¹ Im Fahrbetrieb.

² Angegebene Zeiten sind Richtwerte und keine zugesicherten Ladezeiten.

Gewichte und Technik

	Kastenwagen Einzelkabine			Kastenwagen Doppelkabine	
Frontantrieb Urban Range					
Einzelbereifung					
	L2H2	L2H2	L3H2	L3H2	L2H2
	3,5 t	3,8 t	3,5 t	3,8 t	3,5 t
technische Daten des Antriebsstrangs					
Motortyp	Elektromotor				
max. Leistung in kW (PS)	96 (130)	96 (130)	96 (130)	96 (130)	96 (130)
max. Drehmoment, Nm	300	300	300	300	300
Höchstgeschwindigkeit, km/h	120	90	120	90	120
Beschleunigung 0-100km/h, s	13,5	-	13,5	-	13,5
CO ₂ -Emission, g/km ¹	0	0	0	0	0
Antriebsart	Frontantrieb				
Anzahl der Gänge	1				
Batterie-Ladesystem					
Batterietyp	Lithium-Ionen				
Anzahl der Zellen/Module	8/24	8/24	8/24	8/24	8/24
Gewicht der Batterie (kg)	300	300	300	300	300
Nennkapazität (kWh)	40	40	40	40	40
Stromverbrauch gewichtet, kombiniert nach WLTP kWh/100 km	25,5	22,8	25,8	23,0	26,1
Position der Batterie	Unterflur				
Position des Ladeanschlusses	Rechte Fahrzeugseite oberhalb vom Vorderrad (im Bereich des Kotflügels)				
Ladedauer von 0 auf 100%²:					
normale Haushaltssteckdose/Schuko-Ladung 2,3 kW	18,6h (0-100%)				
verstärkte Haushaltssteckdose 3,7 kW	11,6h (0-100%)				
Wallbox 22kW (AC/32A/3-phasig)	3,8h (0-100%)				
130 kW DC-Schnellladung (15 % auf 80 %)	41min				
Reichweite					
Reichweite nach WLTP kombiniert (km)	178	199	176	198	174
Energierückgewinnung	Beim Bremsen und Lösen des Gaspedals				
Wartung					
Wartung MASTER E-Tech	Bei jedem Renault Partner möglich				
Wartungsintervalle	Nutzungsabhängig: alle 40.000km oder alle zwei Jahre				

¹ Im Fahrbetrieb.

² Angegebene Zeiten sind Richtwerte und keine zugesicherten Ladezeiten.

mehr erfahren



alle Renault Modelle

Entdecken Sie auf www.renault.de unsere gesamte Modellvielfalt oder laden Sie sich hier Broschüren und Preislisten zu Ihren Wunschmodellen runter.



klicken oder scannen



konfigurieren Sie Ihr Wunschmodell

Wählen Sie mit dem Renault Online-Konfigurator Karosserie, Felgen, Lackfarbe, Antrieb, Ausstattung und vieles mehr und erhalten Sie sofort den Preis für Ihre persönliche Konfiguration.



klicken oder scannen



Renault Händlersuche

Haben Sie Fragen oder möchten Sie persönlich beraten werden? Finden Sie den nächsten Renault Partner in Ihrer Nähe.



klicken oder scannen



Probefahrt vereinbaren

Lernen Sie Ihr Wunschmodell bei einer unverbindlichen Probefahrt persönlich kennen. Wir sind sicher: Sie werden begeistert sein!



klicken oder scannen



Angebotsanfrage

Sind Sie schon überzeugt? Dann fordern Sie gleich ein individuelles Angebot an.



klicken oder scannen

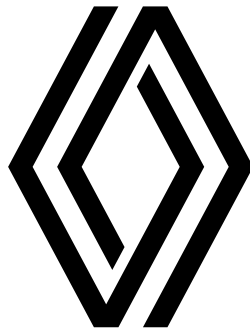

Wir haben alles darangesetzt, dass der Inhalt dieser Preisliste am Tag der Veröffentlichung korrekt und auf dem neusten Stand ist. Renault behält sich im Rahmen seiner Politik zur ständigen Verbesserung der Produkte das Recht vor, die Spezifikationen und die beschriebenen und abgebildeten Fahrzeuge jederzeit zu ändern. Diese Änderungen werden den Renault Partnern schnellstmöglich mitgeteilt. Bitte erfragen Sie die neusten Informationen bei Ihrem Renault Partner. Alle Rechte sind vorbehalten. Der Nachdruck oder die Vervielfältigung, auch auszugsweise, ohne vorherige schriftliche Zustimmung von Renault ist verboten.
Eine Werbung der Renault Deutschland AG, Peter-Huppertz-Straße 5, 51063 Köln.