

RENAULT MEGANE



erhältlich als Benziner und als Diesel



Fahrvergnügen ganz individuell

Der Renault Megane mit seinen markanten Linien und modernem Cockpit erfüllt Ihre Vorstellungen von Fahrvergnügen – als Benziner oder Diesel.



Welcher Megane passt zu Ihrem Stil: Limousine oder Grandtour?

als Kompaktmodell oder als Kombi

vernetztes Infotainment-system

bis zu 521 Liter Kofferraumvolumen

bis zu 11 Fahrerassistenzsysteme

Renault Megane & Megane Grandtour: Gesamtverbrauch kombiniert (l/100 km): 6,0–4,6; CO₂-Emissionen kombiniert (g/km): 135–120 (Werte nach WLTP). Weitere Informationen zum offiziellen Kraftstoffverbrauch, zu den offiziellen spezifischen CO₂-Emissionen und dem Stromverbrauch neuer Personenkraftwagen können dem „Leitfaden über den Kraftstoffverbrauch, die CO₂-Emissionen und den Stromverbrauch neuer Personenkraftwagen“ entnommen werden, der bei der [Deutsche Automobil Treuhand \(DAT\)](#) unentgeltlich erhältlich ist. Der Leitfaden steht außerdem als Download zur Verfügung.

Nähere Informationen zu den hier dargestellten Ausstattungsmerkmalen finden Sie in der aktuellen Preisliste.

interaktives Menü

01. Design

02. Fahrerassistenzsysteme

03. Personalisierungen

04. Maße

05. Kontakt

06. H1 human first program

07. Services

Design für Emotionen

Dynamische Linien, die C-förmige Lichtsignatur und Pure Vision Voll-LED-Scheinwerfer – ein moderner Look, der die Leidenschaft weckt.



Lichtsignatur in C-Form

Nähere Informationen zu den hier dargestellten Ausstattungsmerkmalen finden Sie in der aktuellen Preisliste.

exklusives Interieur

Hochwertige Materialien, edles Ambiente und großartiger Komfort schaffen eine einzigartige Atmosphäre an Bord. Easy Link verbindet das Multimediasystem mit der Navigationsfunktion.



9,3-Zoll-Display, integriertes Navigationssystem, Individualisierung des Fahrerlebnisses mit Multi-Sense-System

**konfigurieren Sie hier
Ihren Megane →**

**konfigurieren Sie hier
Ihren Megane Grandtour →**

Nähere Informationen zu den hier dargestellten Ausstattungsmerkmalen finden Sie in der aktuellen Preisliste.

02. Fahrerassistenzsysteme



Bis zu 11 Fahrerassistenzsysteme

Der Renault Megane ist mit innovativen Fahrerassistenzsystemen ausgestattet.

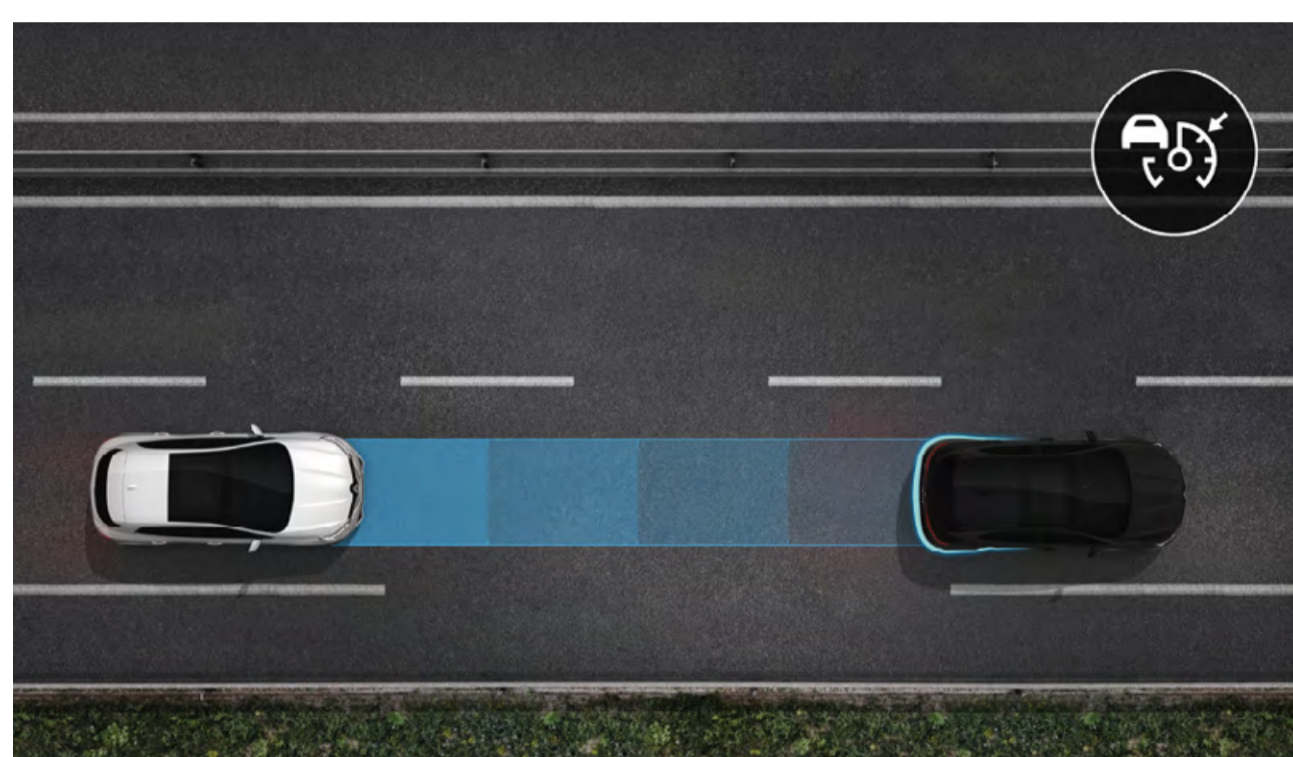

Adaptiver Tempopilot

Zwischen 0 und 170 km/h hält das System die Geschwindigkeit und den individuell wählbaren Sicherheitsabstand zum vorausfahrenden Fahrzeug konstant.

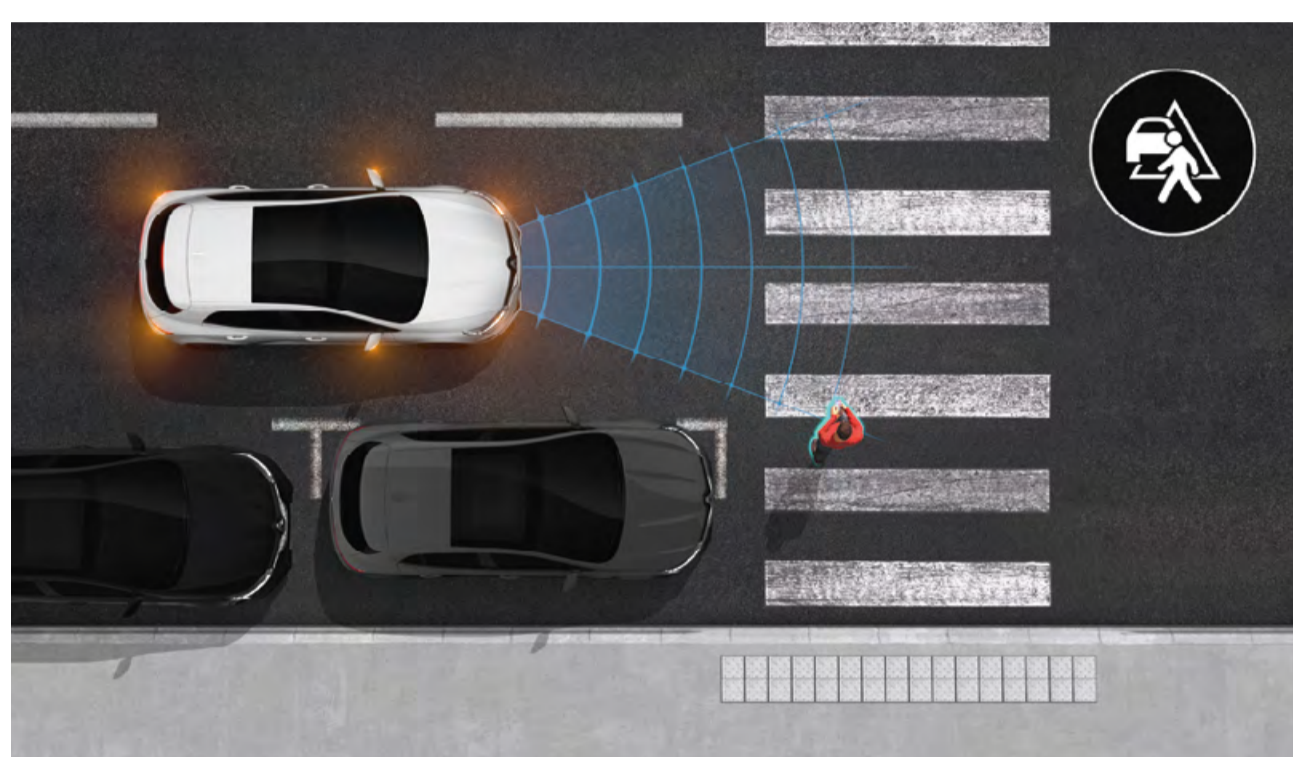

Notbremsassistent mit Fußgängererkennung

Der Renault Megane schützt nicht nur Sie, sondern auch andere Verkehrsteilnehmer. Wenn ein Fußgänger plötzlich die Fahrbahn betritt, warnt Sie der Assistent und leitet eine Notbremsung ein, wenn Sie nicht reagieren.

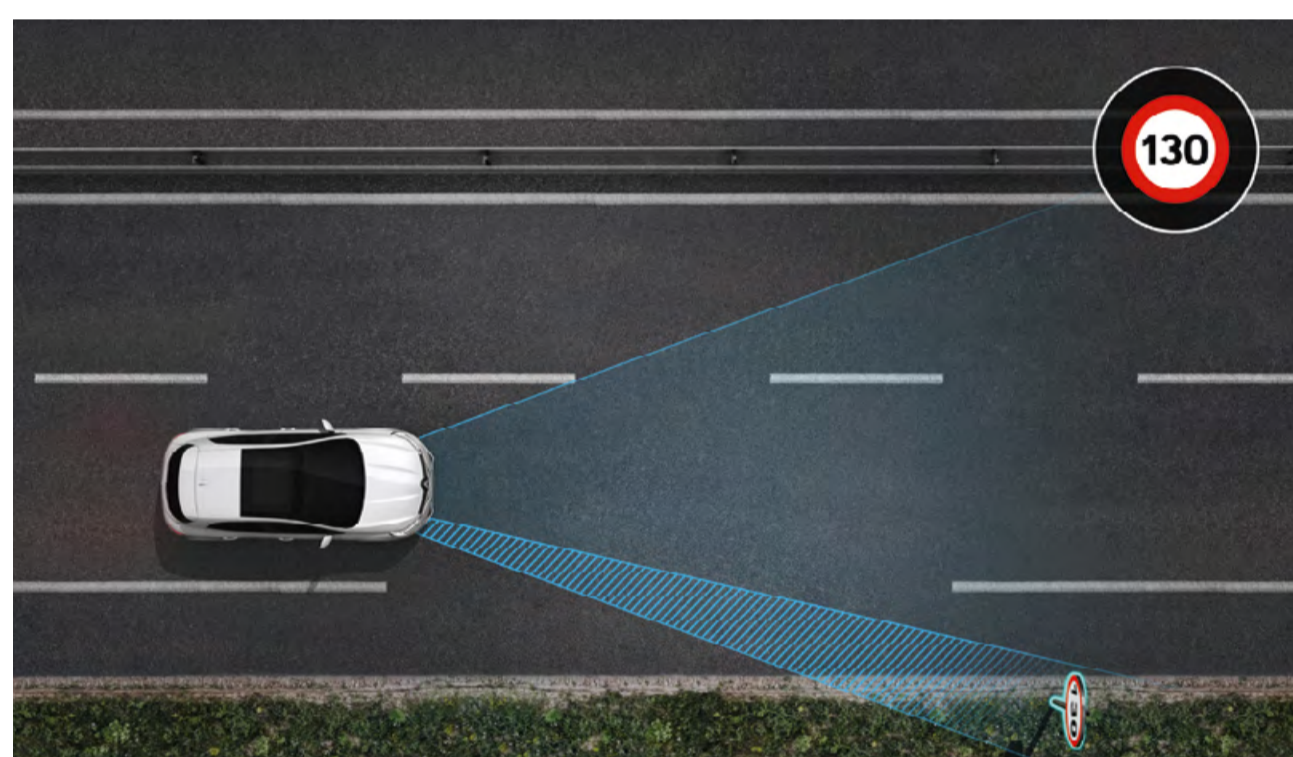

Geschwindigkeitswarner mit Verkehrszeichenerkennung

Die Kamera des Renault Megane erkennt Verkehrsschilder und die geltenden Geschwindigkeitsbeschränkungen, und das System weist Sie darauf hin, wenn Sie die zulässige Höchstgeschwindigkeit überschreiten.

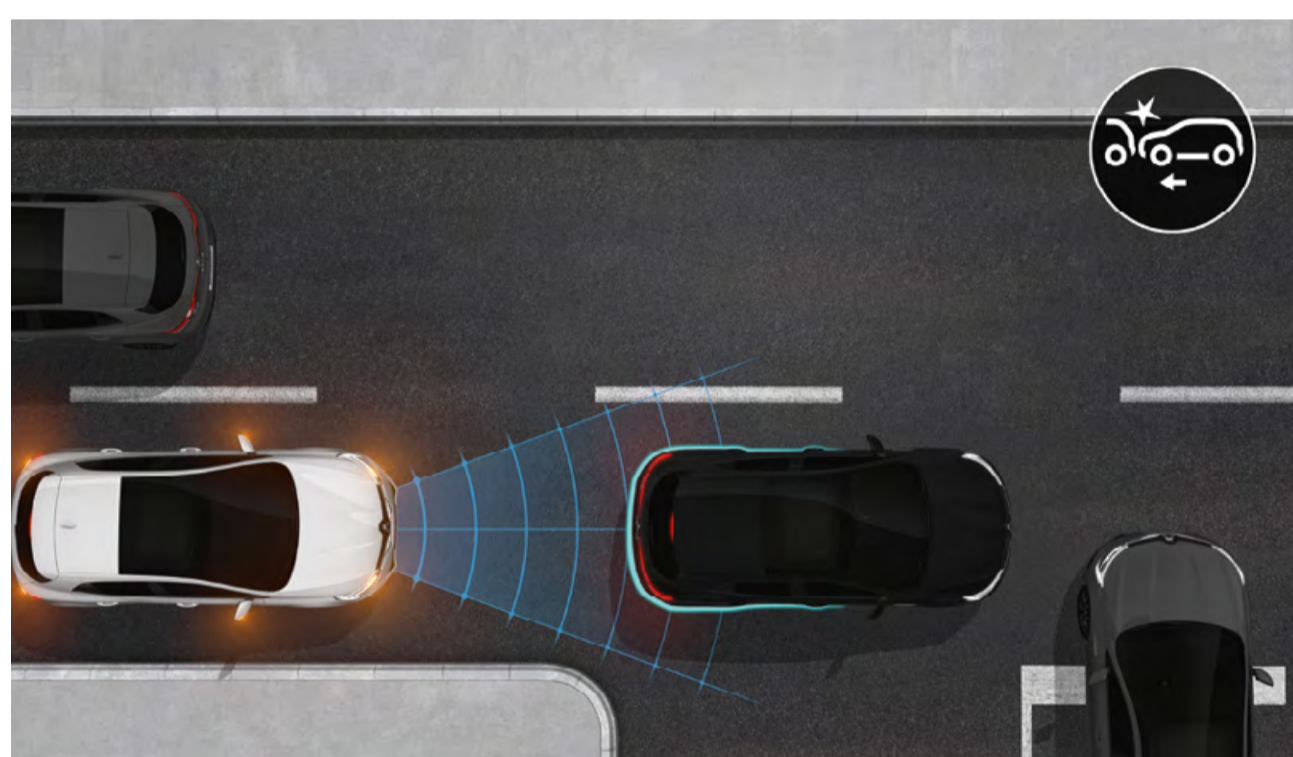

Notbremsassistent

Dieser Assistent hilft Ihnen, Kollisionen zu vermeiden. Bei niedrigen Geschwindigkeiten erkennen seine Sensoren die Gefahr eines Zusammenstoßes mit einem anderen Fahrzeug, und das System löst eine Notbremsung aus, wenn Sie nicht reagieren.

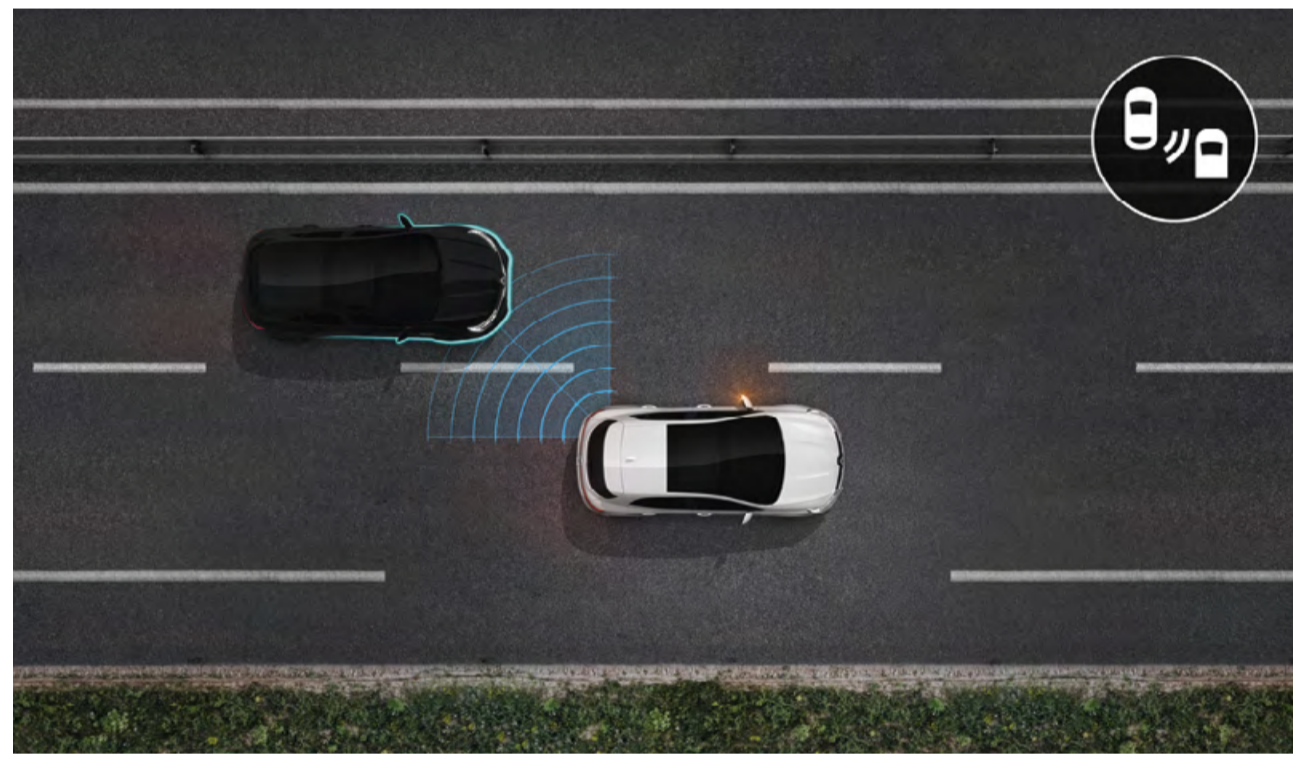

Toter-Winkel-Warner

Der Renault Megane macht den Spurwechsel sicherer, denn er warnt Sie mit einem Leuchtsignal im Außenspiegel, wenn im toten Winkel ein anderes Fahrzeug auftaucht.

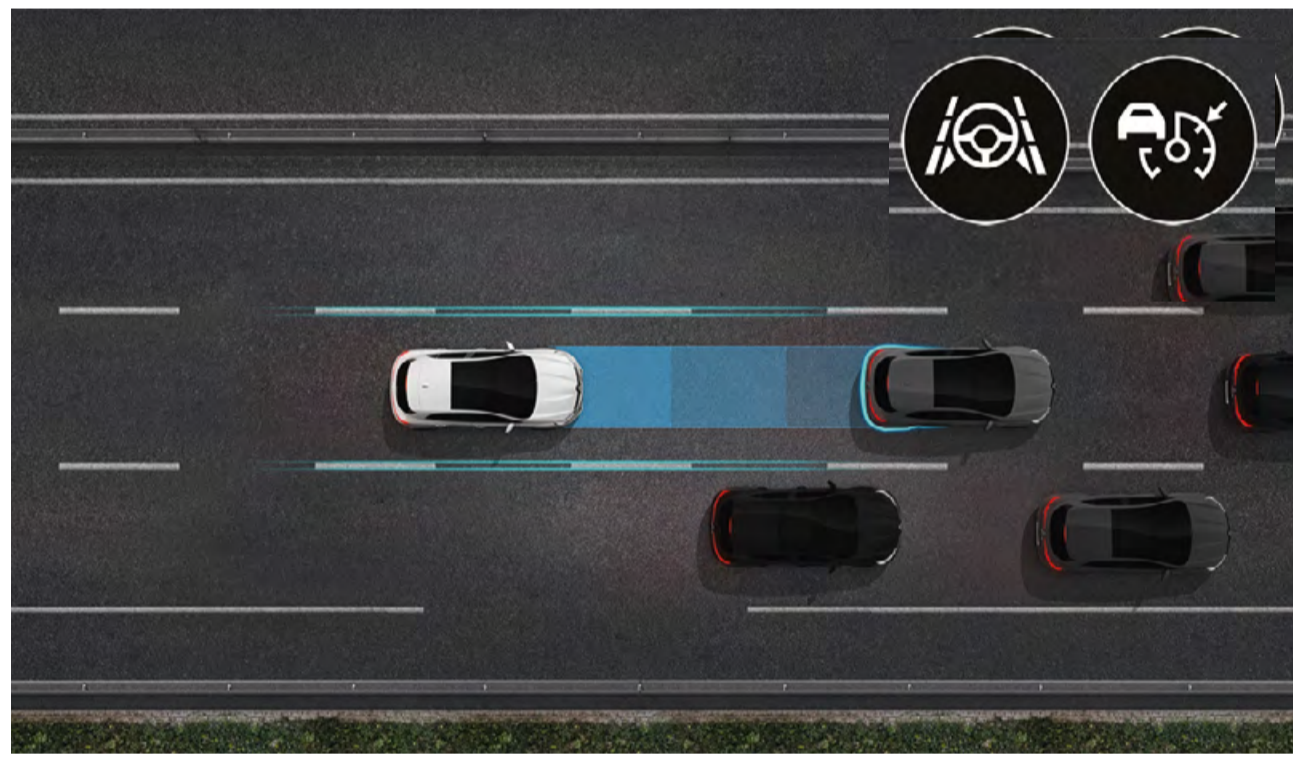

Autobahn- und Stauassistent

Dieser erste Schritt zum autonomen Fahren unterstützt Sie zwischen 0 und 160 km/h mit einem adaptiven Geschwindigkeitsregler, hilft beim Spurhalten, achtet auf die erlaubte Höchstgeschwindigkeit und sorgt für ausreichend Sicherheitsabstand zum vorausfahrenden Fahrzeug. Im Stau übernimmt er das Abbremsen – notfalls bis zum Stillstand – und beschleunigt nach 3 Sekunden automatisch wieder, wenn Sie nicht eingreifen.

Fahrerassistenzsysteme

- Adaptiver Tempopilot
- Autobahn- und Stauassistent
- Tempopilot mit Geschwindigkeitsbegrenzer
- Verkehrszeichenerkennung mit Geschwindigkeitswarner

Sicherheitsassistenten

- Notbremsassistent mit Fußgängererkennung
- Müdigkeitswarner
- Sicherheitsabstands-Warner
- Spurhalteassistent
- Toter-Winkel-Warner

Einparkhilfen

- Easy-Park-Assistent
- Querverkehrswarner

[mehr über Fahrerassistenzsysteme erfahren →](#)

Nähere Informationen zu den hier dargestellten Ausstattungsmerkmalen finden Sie in der aktuellen Preisliste.

03. Personalisierungen

Lackierungen



369 Arktis-Weiß¹



RQH Iron-Blau²



KQA Highland-Grau³



KPN Titanium-Grau³



GNE Black-Pearl-Schwarz²

- ¹ Uni-Lackierung.
- ² Metallic-Sonderlackierung.
- ³ Metallic-Lackierung.

Abbildungen sind nicht vertraglich bindend.

**konfigurieren Sie hier
Ihren Megane →**

**konfigurieren Sie hier
Ihren Megane Grandtour →**

Nähere Informationen zu den hier dargestellten Ausstattungsmerkmalen finden Sie in der aktuellen Preisliste.

03. Personalisierungen

Ausstattungen



Equilibre

- Infotainmentsystem Easy Link mit 7-Zoll-Touchscreen
- Keycard Handsfree
- Nebelscheinwerfer
- Zwei-Zonen-Klimaautomatik



Techno (zusätzlich zu bzw. abweichend von Equilibre)

- 17-Zoll-Leichtmetallräder „Allium“
- Infotainmentsystem Easy Link mit 9,3-Zoll-Touchscreen und Navigation
- Multi-Sense: individuelle Einstellung der Fahrzeugcharakteristik
- Rückfahrkamera

Nähere Informationen zu den hier dargestellten Ausstattungsmerkmalen finden Sie in der aktuellen Preisliste.

03. Personalisierungen

Polster



Stoffpolsterung „Techno“ in Titanium-Schwarz



Stoffpolsterung „Equilibre“ in Schwarz-Grau

Felgen



16-Zoll-Flexwheel „Elliptik“



16-Zoll-Leichtmetallrad „Impulse“



17-Zoll-Leichtmetallrad „Allium“



18-Zoll-Leichtmetallrad „Hightek“

konfigurieren Sie hier Ihren Megane →

konfigurieren Sie hier Ihren Megane Grandtour →

Nähere Informationen zu den hier dargestellten Ausstattungsmerkmalen finden Sie in der aktuellen Preisliste.

03. Personalisierungen

Zubehör



Dachträger und Dachboxen

Einfach mehr Stauraum schaffen: Der Dachträger QuickFix ist die ideale Basis, um Skiträger, Fahrradträger oder eine Original-Dachbox auf dem Dach Ihres Megane zu befestigen.



einklappbare Anhängerkupplung und Fahrradträger mit Kippfunktion

Mit der praktischen Anhängerkupplung ist es kein Problem mehr, die Fahrräder mit auf Tour zu nehmen. Für größere Transporte nutzen Sie einfach einen Anhänger. Wird die Kupplung nicht benötigt, verschwindet sie im Handumdrehen unter dem Stoßfänger, um die elegante Optik Ihres Megane nicht zu stören.



Induktionsladegerät

Egal, wie lange Ihre Reise dauert: Mit dem drahtlosen Ladegerät für Ihr Smartphone bleiben Sie stets in Verbindung.



anpassbarer Kofferraumschutz EasyFlex

Bewahrt den Kofferraum bei allen Transporten vor Schmutz und Kratzern. Der rutschfeste, wasserundurchlässige Kofferraumschutz lässt sich einfach zusammenfallen und passt sich an die Position der Rücksitze an.



Klapptisch für die Multifunktionshalterung*

Der abnehmbare Tisch mit Getränkehalter und praktischer Ablagefläche macht das Reisen noch komfortabler.

* Multifunktionshalterung separat erhältlich. Weitere Informationen finden Sie in der Zubehörbrochure für den Renault Megane.

04. Maße

Abmessungen & Ladevolumen

(Angaben in mm)

Megane 5-Türer

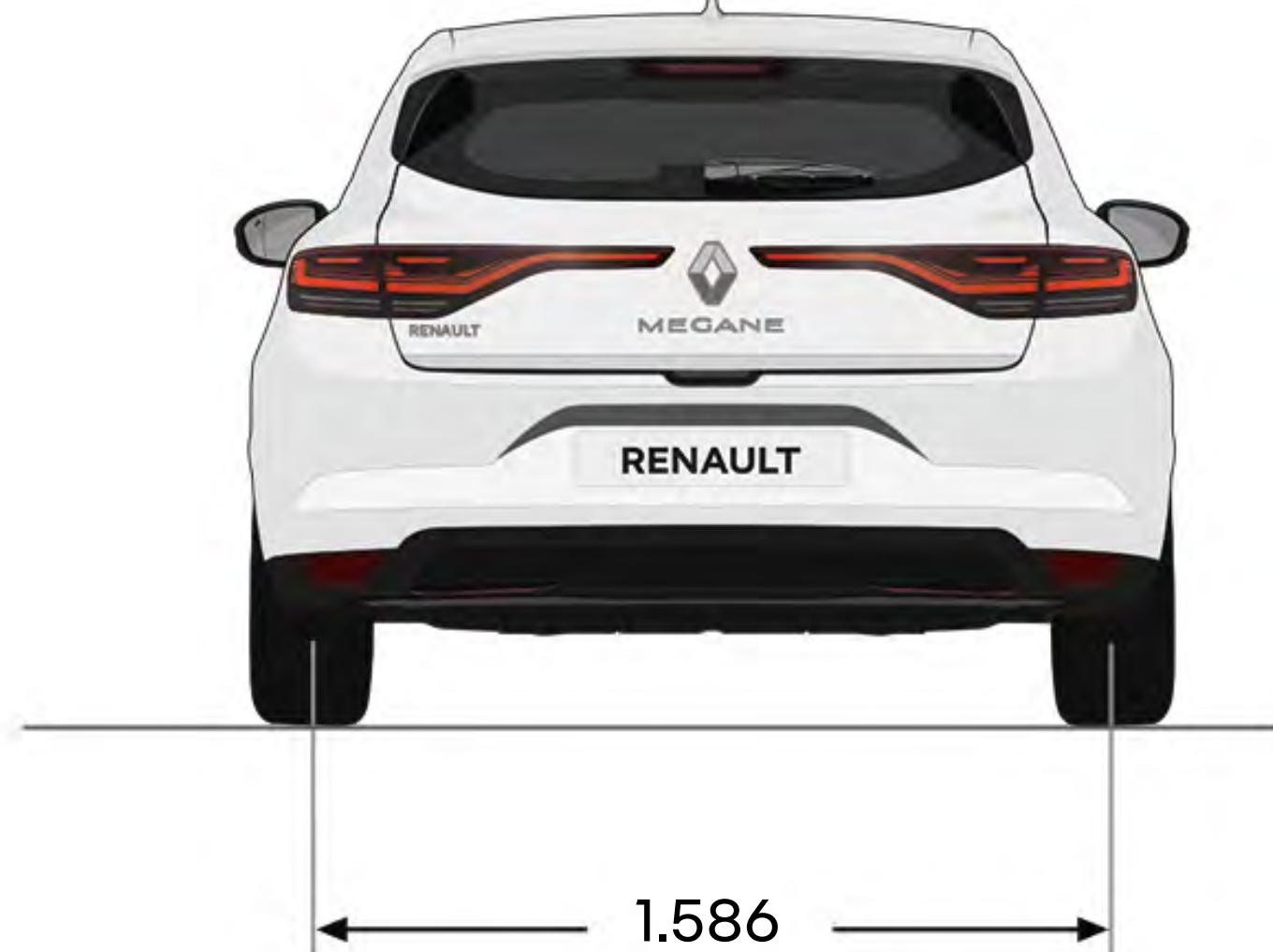
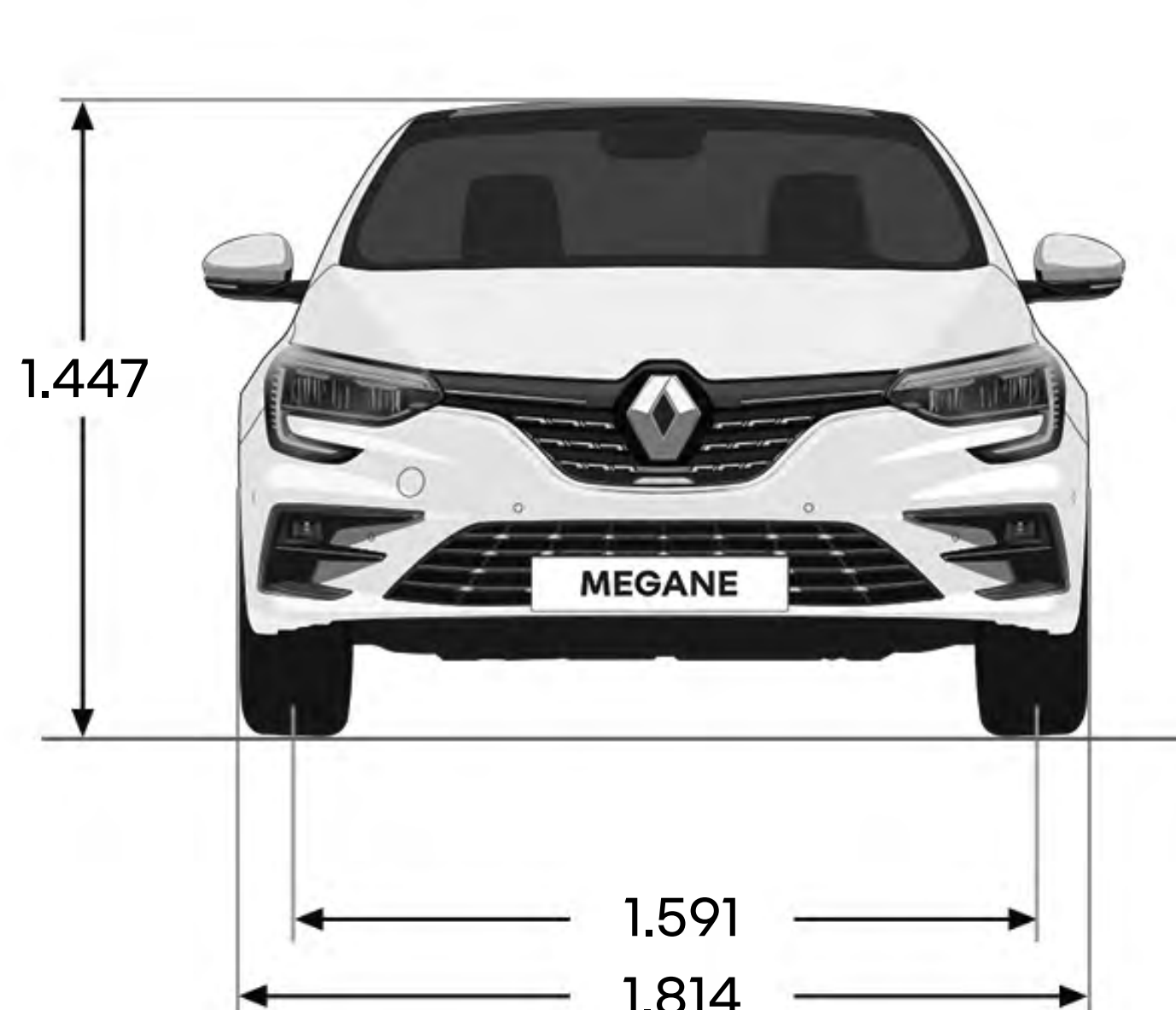
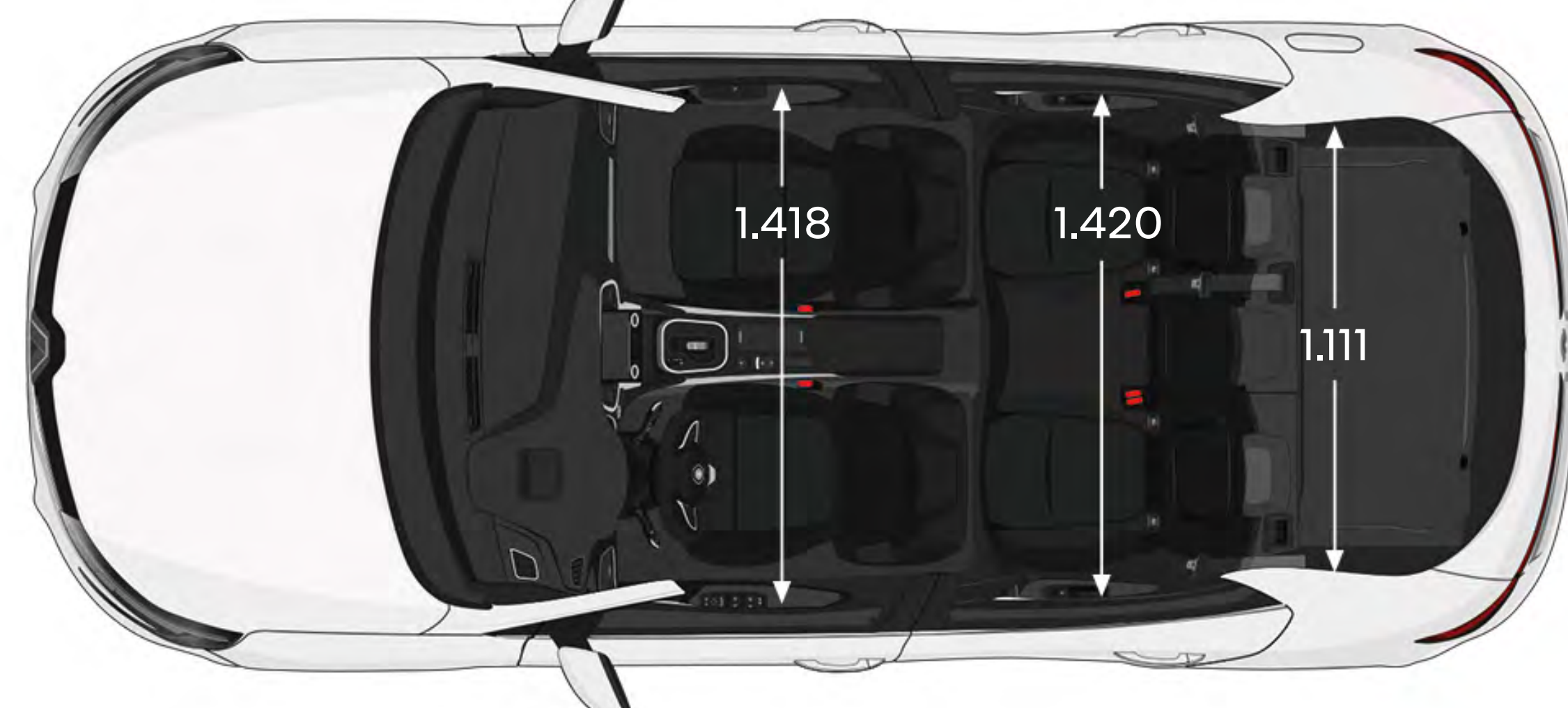
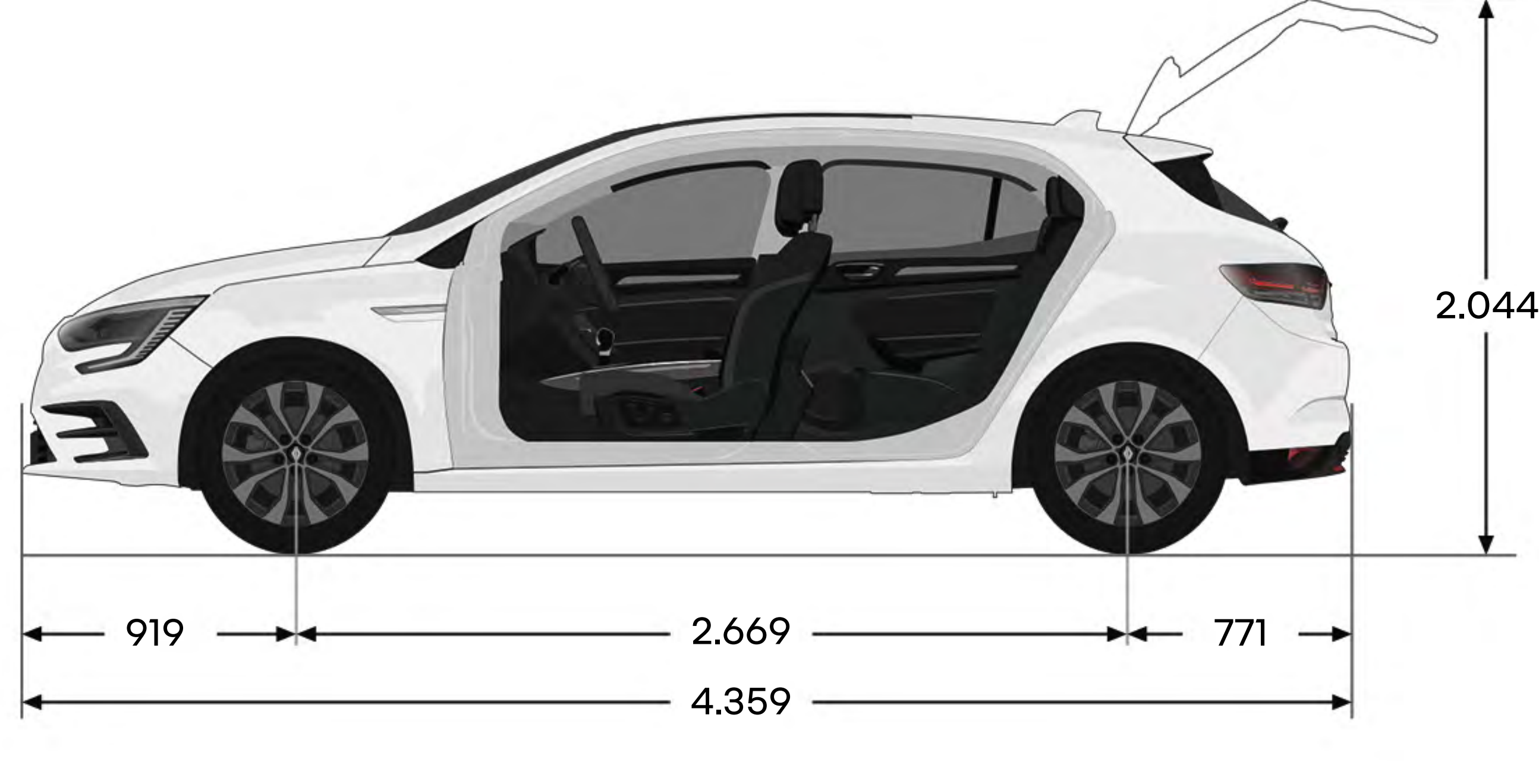

Kofferraumvolumen (in Litern, nach VDA-Norm)	Benziner	Diesel
Kofferraumvolumen nach VDA-Norm	402	335
Kofferraumvolumen bei umgeklappter Rücksitzbank bis zum Dach	1.258	1.191

Megane Grandtour

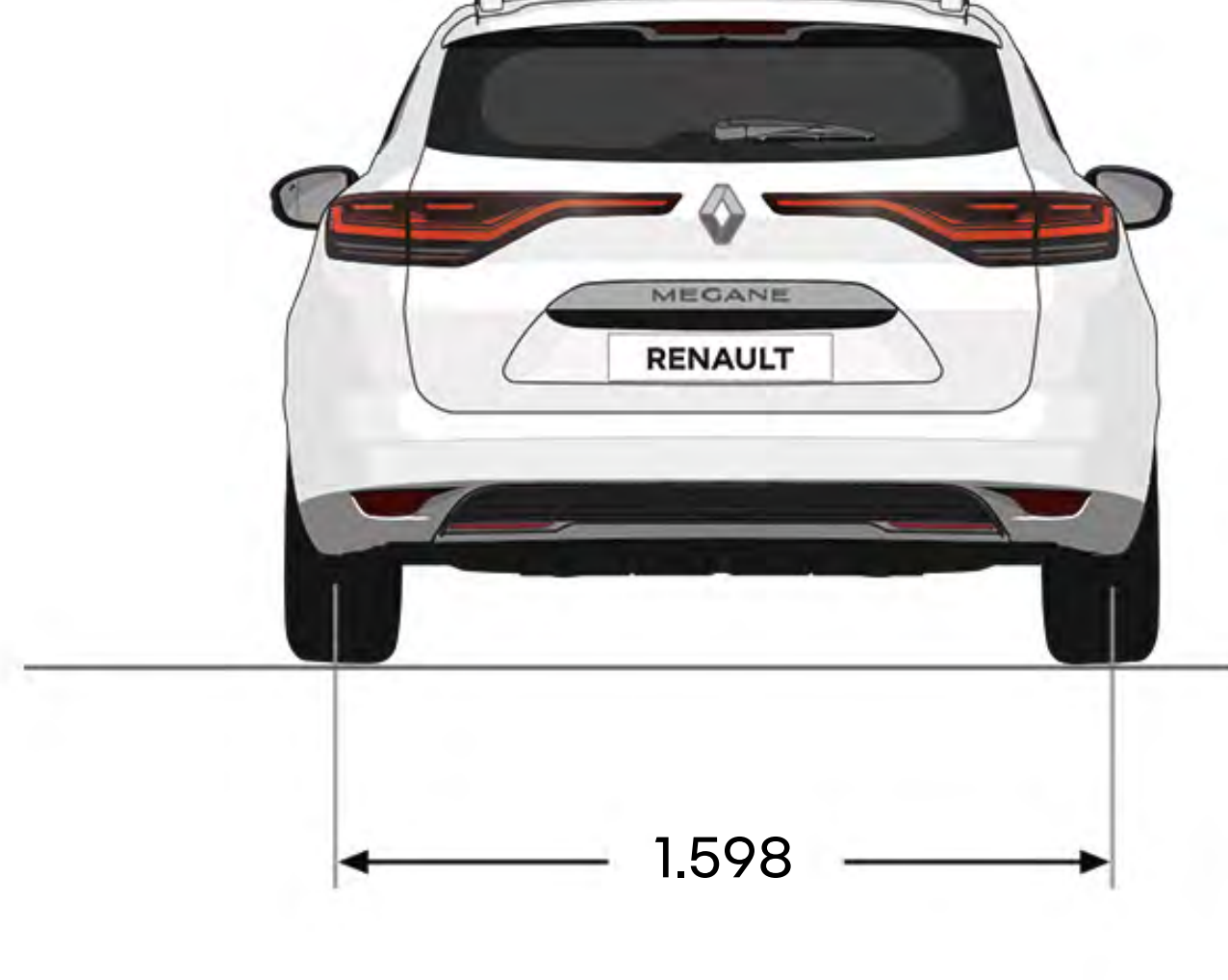
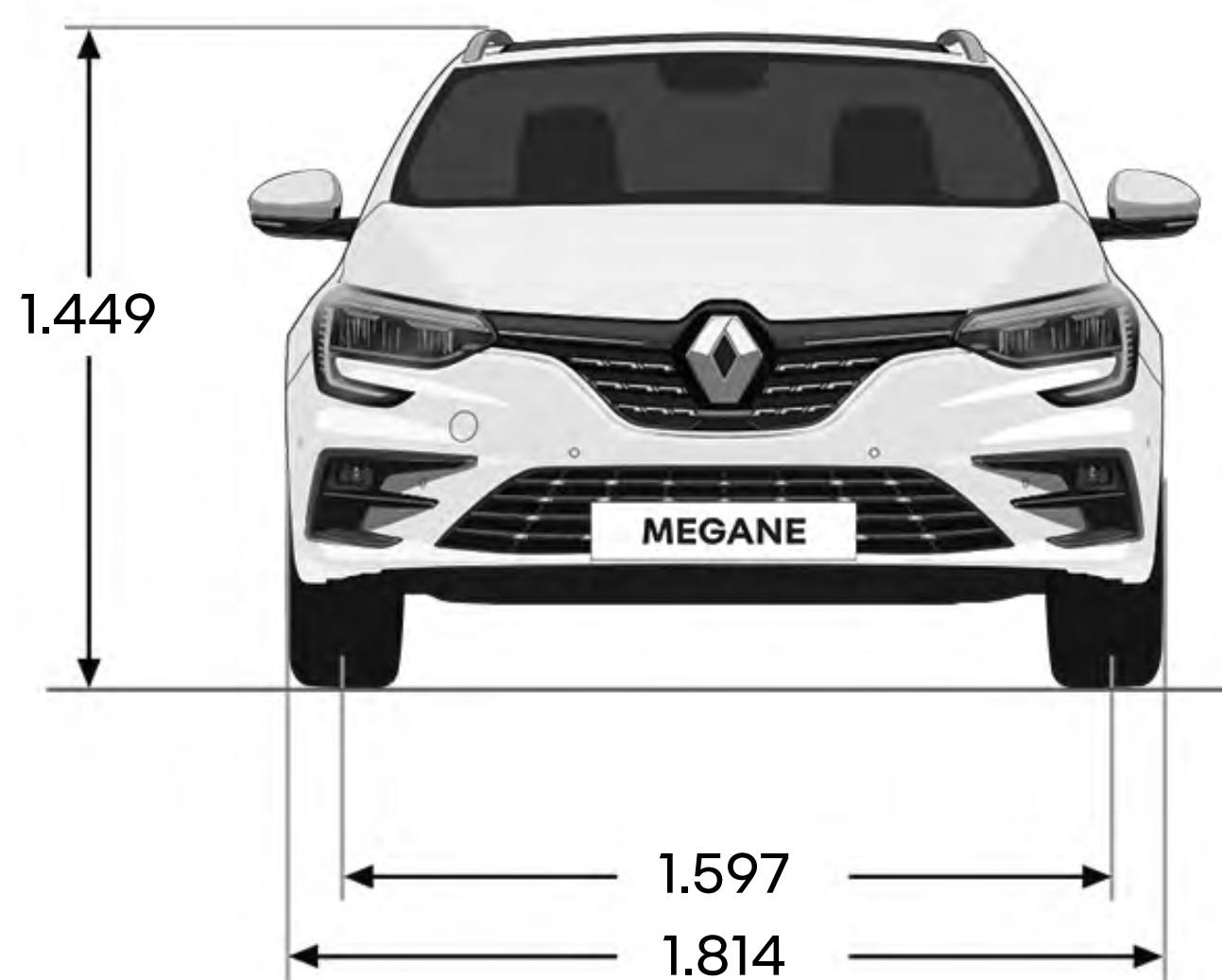
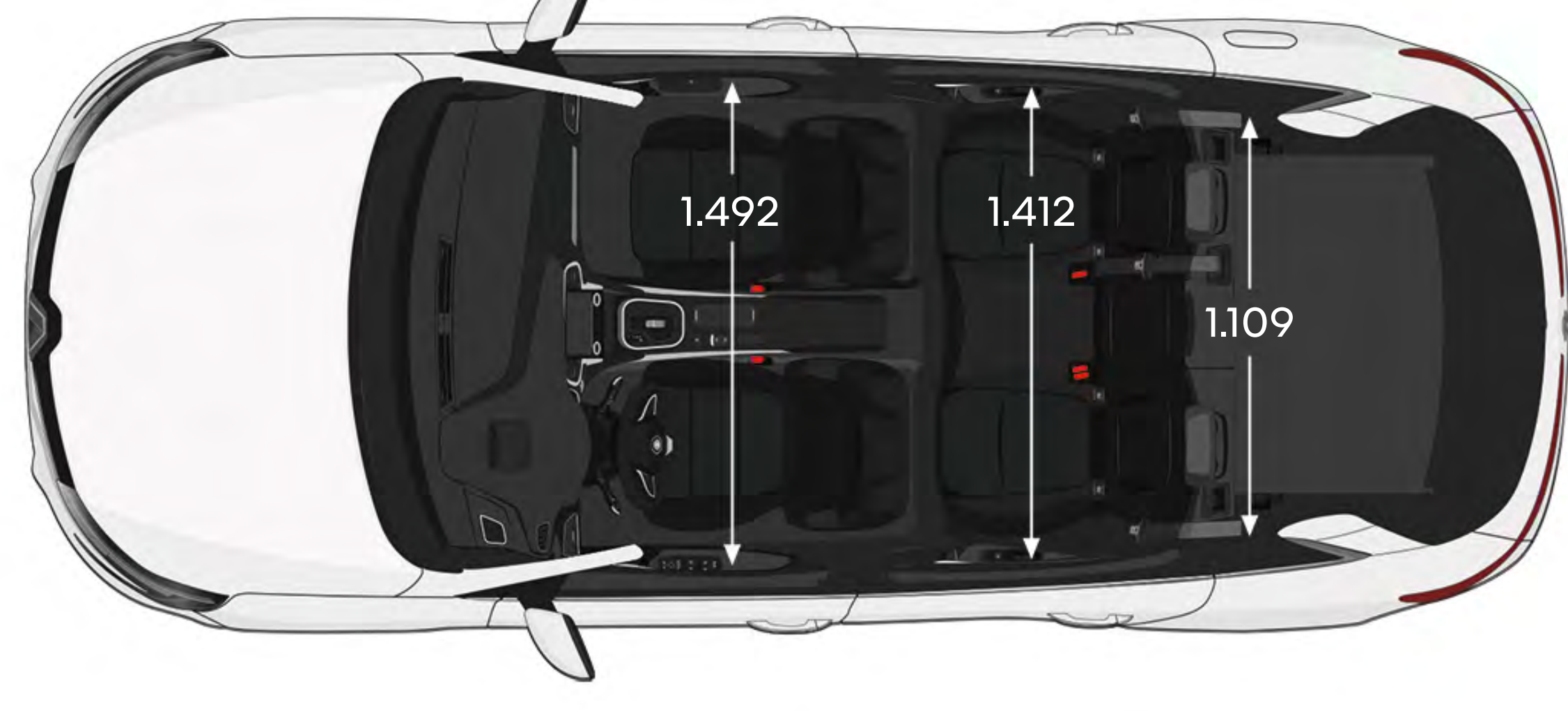
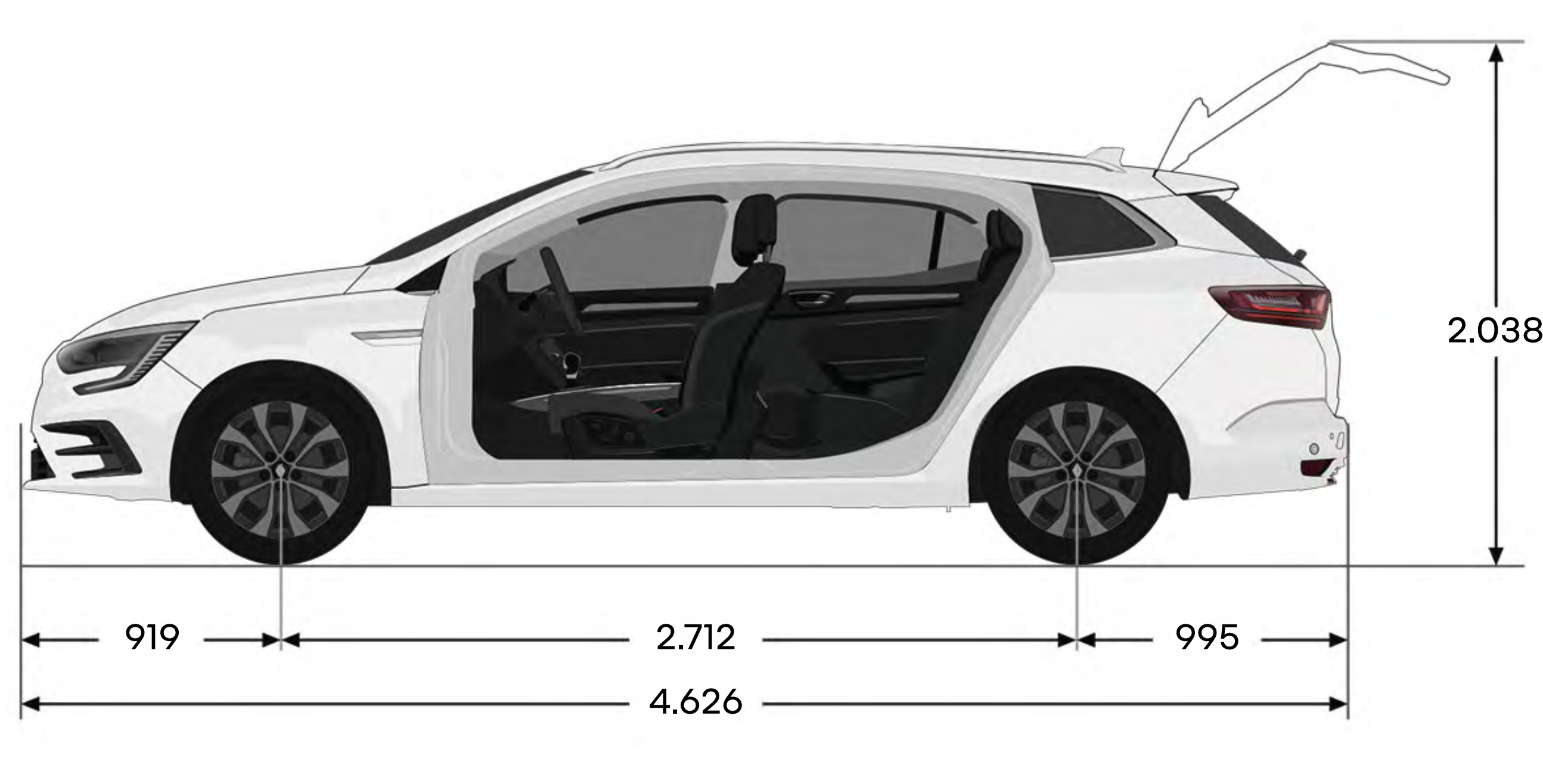

Kofferraumvolumen (in Litern, nach VDA-Norm)	Benziner	Diesel
Kofferraumvolumen nach VDA-Norm	521	449
Kofferraumvolumen bei umgeklappter Rücksitzbank bis zum Dach	1.504	1.432

[konfigurieren Sie hier Ihren Megane →](#)

[konfigurieren Sie hier Ihren Megane Grandtour →](#)

Nähere Informationen zu den hier dargestellten Ausstattungsmerkmalen finden Sie in der aktuellen Preisliste.

mehr erfahren

Der Renault Megane hat Ihr Interesse geweckt? Dann sollten Sie ihn bei einer unverbindlichen Probefahrt persönlich kennenlernen.

Wir sind sicher: Er wird Sie begeistern!

**Probefahrt mit dem
Megane anfragen →**

**Probefahrt mit dem Megane
Grandtour anfragen →**

Oder sind Sie schon überzeugt? Dann fordern Sie gleich ein individuelles Angebot an.

**unverbindliches Angebot
für Ihren Megane anfordern →**

**unverbindliches Angebot für Ihren
Megane Grandtour anfordern →**



06. H1 human first program



Renault hat zusammen mit Forschern, der Feuerwehr und anderen Experten ein umfassendes Sicherheitskonzept entwickelt – das „human first program“.

Um die Sicherheit im Straßenverkehr für alle Verkehrsteilnehmer – Fußgänger, Radfahrer und Autofahrer – zu verbessern, hat das „human first program“ mehrere Ziele:

1. Sicherheitsausrüstungen und fortschrittliche Fahrerassistenzsysteme entwickeln, um Unfälle zu verhindern

Seit 1970 wurden über 2.000 Sicherheitspatente angemeldet, bis zu 32 innovative Fahrerassistenzsysteme und mehr als 60 Sicherheitsausrüstungen entwickelt und Fahrzeuge mit bis zu 7 Airbags, ISOFIX-Kindersitzbefestigung und Renault Fixe4sure ausgestattet.

2. gemeinsam mit der Feuerwehr Innovationen entwickeln, um bei Unfällen besser helfen zu können

Im Programm QRescue wurden schon über 5.000 Feuerwehrleute in 17 Ländern weltweit ausgebildet, jährlich werden etwa 600 Fahrzeuge für die Ausbildung gespendet.

3. große Summen in Forschung und Entwicklung investieren, um die Unfallzahlen und ihre Schwere zu verringern

Fortschrittliche Assistenzsysteme wie „Safety Score“ oder „Safety Coach“ unterstützen den Fahrer, indem sie sein Fahrverhalten analysieren, Auffälligkeiten erkennen und Hinweise für sichereres Fahren geben.

Renault Care Service

Wir möchten, dass Sie mit Ihrem Renault immer rundum zufrieden sind. Deshalb haben wir Services entwickelt, die perfekt zu Ihrem Fahrzeug und zu Ihren persönlichen Wünschen passen.

Online Kostenvoranschläge einholen und Termine vereinbaren, Pannenhilfe anfordern, Wartungsverträge, maßgeschneiderte Versicherungen und das individuelle Programm My Renault – alles, um Ihnen das Leben leichter zu machen.



Wir haben alles darangesetzt, dass der Inhalt dieser Broschüre am Tag der Veröffentlichung korrekt und auf dem neusten Stand ist. Renault behält sich im Rahmen seiner Politik zur ständigen Verbesserung der Produkte das Recht vor, die Spezifikationen und die beschriebenen und abgebildeten Fahrzeuge jederzeit zu ändern. Diese Änderungen werden den Renault Partnern schnellstmöglich mitgeteilt. Bitte erfragen Sie die neusten Informationen bei Ihrem Renault Partner. Aufgrund der technischen Unterschiede von genutzten Geräten können die in dieser Broschüre abgebildeten Farben geringfügig von den tatsächlichen Farbtönen des Lacks oder der Innenausstattungsmaterialien abweichen. Alle Rechte sind vorbehalten. Die Vervielfältigung, auch auszugsweise, ohne vorherige schriftliche Zustimmung von Renault ist verboten. Eine Werbung der Renault Deutschland AG, Peter-Huppertz-Straße 5, 51063 Köln.

Publicis – crédits photo : S. Staub, J. Ludes, D. Hill, A. Bernier, © Renault Design, © Renault Marketing 3D-Commerce – August 2023.

Renault empfiehlt  **Castrol**